



GINTARO ADOMAIČIO IĮ

Įmonės kodas 301842805

Maironio g. 53, Radviliškis

Tel.: 869955993, 860606710

| | |
|-------------------------|---|
| UŽSAKOVAS | UAB „RADVILIŠKIO BŪSTAS“ |
| STATYTOJAS | RIMANTAS PAŠKEVIČIUS |
| PROJEKTO PAVADINIMAS | DAUGIABUČIO GYVENAMOJO NAMO J. JARAMINO G. 12, RADVILIŠKIO M., RADVILIŠKIO R. SAV., PAPERASTOJO REMONTA APRAŠAS |
| OBJEKTAS | GYVENAMASIS NAMAS |
| STATINIO KATEGORIJA | YPATINGAS |
| STATINIO PROJEKTO RŪŠIS | PAPERASTOJO REMONTA APRAŠAS (PRA) |
| PROJEKTO NR. | 1736 |

RADVILIŠKIS

2017 m.

GINTARO ADOMAIČIO IĮ
ĮMONĖS KODAS 301842805
MAIRONIO G. 53, RADVILIŠKIS
TEL.: 869955993, 860606710

UŽSAKOVAS UAB „RADVILIŠKIO BŪSTAS“
STATYTOJAS RIMANTAS PAŠKEVIČIUS
PROJEKTO PAVADINIMAS DAUGIABUČIO GYVENAMOJO NAMO J. JARAMINO G. 12,
RADVILIŠKIO M., RADVILIŠKIO R. SAV., PAPRASTOJO
REMONTO APRAŠAS
OBJEKTAS GYVENAMASIS NAMAS
STATINIO KATEGORIJA YPATINGAS
STATINIO PROJEKTO RŪŠIS PAPRASTOJO REMONTO APRAŠAS (PRA)
PROJEKTO NR. 1736

PROJEKTO SPRENDINIAI SUDERINTI

Rimantas Paškevičius Prof.
Suderinto:



| PAREIGOS | KVALIFIKACIJOS ATESTATO NR. | PARAŠAS | VARDAS PAVARDĖ |
|-------------|--------------------------------|--------------------|--------------------|
| DIREKTORIUS | | <i>[Signature]</i> | GINTARAS ADOMAITIS |
| PV | 27828 | <i>[Signature]</i> | VILMA ADOMAITIENĖ |

PAPRASTOJO REMONTO APRAŠO (PRA) TURINYS

| Eil. | Dokumento žymuo | Pavadinimas | Lapų | Lapas |
|------|-----------------|---|------|-------|
| | | Titulinis lapas | 1 | 1 |
| 1 | | Antraštinis lapas | 1 | 2 |
| 2 | 1736-XX-PRA-T | Turinys | 2 | 3 |
| 3 | 1736-XX-PRA-AR | Aiškinamasis raštas | 8 | 5 |
| 4 | 1736-XX-PRA-TS | Techninė specifikacija | 7 | 13 |
| 5 | 1736-XX-PRA-MŽ | Medžiagų kiekių žiniaraštis | 1 | 20 |
| | | Brėžiniai | | |
| 6 | 1736-00-PRA-B1 | Situacijos planas | 1 | 21 |
| 7 | 1736-01-PRA-B2 | Stogo planas. M 1:100 | 1 | 22 |
| 8 | 1736-01-PRA-B3 | Stogo dangos įrengimo detalė. M 1:10 | 1 | 23 |
| 9 | 1736-01-PRA-B4 | Stogo parapeto įrengimo detalė. M 1:10 | 1 | 24 |
| 10 | 1736-01-PRA-B5 | Lietaus vandens surinkimo įlajos įrengimo detalė. M 1:10 | 1 | 25 |
| 11 | 1736-01-PRA-B6 | Vėdinimo kaminėlio stogo dangoje įrengimo detalė. M 1:10 | 1 | 26 |
| 12 | 1736-01-PRA-B7 | Užlipimo liuko įrengimo detalė. M 1:10 | 1 | 27 |
| 13 | 1736-01-PRA-B8 | Ventiliacijos šachtų apšiltinimo detalė. M 1:10 | 1 | 28 |
| 14 | 1736-01-PRA-B9 | Kanalizacijos stovo alsuoklio įrengimo detalė. M 1:10 | 1 | 29 |
| 15 | 1736-01-PRA-B10 | Stogo jungties su siena įrengimo detalė. M 1:10 | 1 | 30 |
| 16 | 1736-01-PRA-B11 | Stogo peraukštėjimas. M 1:10 | 1 | 31 |
| | | Pridedami dokumentai | | |
| 17 | | Nekilnojamojo turto registro centrinio duomenų banko išrašas (gyvenamasis namas) | 2 | 32 |
| 18 | | Butų (patalpų) sąrašas pastate | 5 | 34 |
| 19 | | UAB „Radviliškio būstas“ daugiabučio gyvenamojo namo, adresu J. Jaramino g. 12, Radviliškis patalpų savininkų susirinkimo protokolas | 6 | 39 |
| 20 | | UAB „Radviliškio būstas“ daugiabučio gyvenamojo namo, adresu J. Jaramino g. 12, Radviliškis patalpų savininkų pakartotinio susirinkimo protokolas | 6 | 45 |
| 21 | | J. Jaramino g. 12, Radviliškis namo butų savininkų įgaliojimas | 2 | 51 |
| 22 | | Numatomų atlikti darbų ir defektavimo aktas Nr. | 2 | 53 |

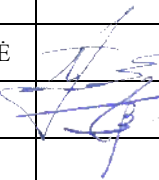
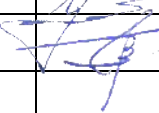
| | | | | |
|---------------------|---|--|---|--|
| 0 | 2017-09-11 | Statybos leidimui; Statybai; | | |
| Laida | Data | Laidos statusas. Keitimo priežastis (jei taikoma) | | |
| Kval. pat. dok. Nr. |  | GINTARO ADOMAIČIO ŪKIO BENDROVĖ ĮMONĖS KODAS 301842805 MAIRONIO G. 53, RADVILIŠKIS TEL.: 860606710, 842251734 | | Projekto pavadinimas: DAUGIABUČIO GYVENAMOJO NAMO J.JARAMINO G. 12, RADVILIŠKIO M., RADVILIŠKIO R. SAV., PAPRASTOJO REMONTO APRAŠAS |
| | Pareigos | Vardas Pavardė | Parašas | Statinio numeris ir pavadinimas Gyvenamasis namas (01) |
| 27828 | PV | VILMA ADOMAITIENĖ |  | |
| BK008141 | Projekt. | TOMAS BUNTINAS |  | Dokumento pavadinimas: Dokumentų žiniaraštis |
| | | | | Laida 0 |
| LT | Statytojas RIMANTAS PAŠKEVIČIUS | | Dokumento žymuo 1736-XX-PRA-T | Lapų 2 |
| | | | | Lapas 1 |

| | | | | |
|----|--|--|---|----|
| | | DA100342 | | |
| 23 | | Įmonės registracijos pažymėjimas | 1 | 55 |
| 24 | | LR Juridinių asmenų registro išplėstinis išrašas | 2 | 56 |
| 25 | | Projekto vadovo atestato kopija | 1 | 58 |
| 26 | | Projektuotojų diplomų kopijos | 1 | 59 |

| | | |
|-----------------|------|-------|
| Dokumento žymuo | Lapų | Lapas |
| 1736-XX-PRA- T | 2 | 2 |

PAPRASTOJO REMONTO APRAŠAS

Gintaro Adomaičio IĮ parengė „Daugiabučio gyvenamojo namo J. Jaramino g. 12, Radviliškio m., Radviliškio r. sav., paprastojo remonto aprašą“ vadovaujantis su užsakovu, UAB „Radviliškio būstas“, 2013 m. rugsėjo mėn. 17 d. sudaryta Ilgalaike sutartimi Nr. 1 ir priedu prie sutarties Nr. 41, pasirašytu 2017 m. liepos 25 d.

1. BENDRIEJI DUOMENYS

1.1. Užsakovas. UAB „Radviliškio būstas“, įm. k. 171205389. Maironio g. 65, Radviliškis. Tel. 8 422 69121

1.2. Statytojas. Daugiabučio gyvenamojo namo butų savininkų įgaliotas asmuo (pagal 2017 m. liepos 18 d. sudarytą įgaliojimą) Rimantas Paškevičius, a.k. 38310110797. Gyv. J. Jaramino g. 12-30, Radviliškio m., Radviliškio r. sav. Tel. 8 604 42225.

1.3. Projektuotojas. Gintaro Adomaičio IĮ, į. k. 301842805. Maironio g. 53, Radviliškis. Tel.: 8 422 43516. Projekto vadovė Vilma Adomaitienė, el.p. vilma.adom@gmail.com. Tel. 8 606 06710.

1.4. Projekto pavadinimas. Daugiabučio gyvenamojo namo J. Jaramino g. 12, Radviliškio m., Radviliškio r. sav., paprastojo remonto aprašas. Projekto Nr. 1736. Parengtas 2017 m.

1.5. Bendrieji duomenys apie statinį.

| Statinio žymėjimas projekte | Statinio pavadinimas, paskirtis ir kategorija | Statybos rūšis |
|------------------------------------|--|-----------------------|
| 01 | Gyvenamasis namas (unikalus Nr. 7198-6000-4013), gyvenamoji (trijų ir daugiau butų – daugiabučiai pastatai), ypatingas | Paprastas remontas |

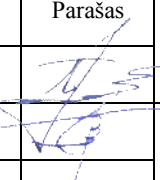
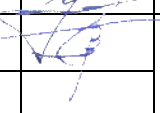
| | | | | | | |
|---------------------|---|---|---|---|-------|-------|
| 0 | 2017-09-11 | Statybos leidimui; Statybai; | | | | |
| Laida | Data | Laidos statusas. Keitimo priežastis (jei taikoma) | | | | |
| Kval. pat. dok. Nr. |  | GINTARO ADOMAIČIO IĮ ĮMONĖS KODAS 301842805 MAIRONIO G. 53, RADVILIŠKIS TEL.: 860606710, 842251734 | | Projekto pavadinimas: DAUGIABUČIO GYVENAMOJO NAMO J.JARAMINO G. 12, RADVILIŠKIO M., RADVILIŠKIO R. SAV., PAPRASTOJO REMONTO APRAŠAS | | |
| | Pareigos | Vardas Pavardė | Parašas | Statinio numeris ir pavadinimas | | |
| 27828 | PV | VILMA ADOMAITIENĖ |  | Gyvenamasis namas (01) | | |
| BK008141 | Projekt. | TOMAS BUNTINAS |  | Dokumento pavadinimas: Aiškinamasis raštas | Laida | |
| | | | | | 0 | |
| LT | Statytojas | RIMANTAS PAŠKEVIČIUS | | Dokumento žymuo | Lapų | Lapas |
| | | | | 1736-XX-PRA-AR | 8 | 1 |

1.6. Bendrieji statinio rodikliai. Atlikus statinio paprastojo remonto darbus pastato rodikliai nesikeičia.

| Pavadinimas | Mato vienetas | Kiekis | Pastabos |
|-----------------------|----------------|---------|----------|
| 1. Bendras plotas | m ² | 3119,66 | |
| 2. Gyvenamasis plotas | m ² | 1319,17 | |
| 3. Naudingas plotas | m ² | 2338,33 | |
| 5. Pastato tūris | m ³ | 11111 | |
| 6. Pastato aukštis | m | 16,2 | |
| 7. Aukštų skaičius | vnt. | 5 | |
| 8. Butų skaičius | vnt. | 60 | |

1.7. Projekto rengimo etapas. Vadovaujantis Statybos įstatymo 24 straipsniu, rengiamas Paprastojo remonto aprašas (PRA). Projekto sudėtis ir detalumas atitinka STR 1.04.04:2017 „Statinio projektavimas, projekto ekspertizė“ nurodymus.

1.8. Bendrieji techniniai reikalavimai ir nurodymai. Vykdyti remonto darbus galima tik gavus statybos leidimą statinio projektui. Statybos techninė priežiūra neprivaloma. Vadovaujantis Statybos techninio reglamento STR 1.05.01:2017 „Statybą leidžiantys dokumentai. Statybos užbaigimas. Statybos sustabdymas. Savavališkos statybos padarinių šalinimas. Statybos pagal neteisėtai išduotą statybą leidžiantį dokumentą padarinių šalinimas“ 3 priedo 4.1. punktu, rengiamas paprastojo remonto aprašas (PRA).

2. PROJEKTO RENGIMO TEISINIAI PAGRINDAI

2.1. Projekto rengimui privalomų dokumentų sąrašas:

- Pastato, sklypo ir butų nekilnojamojo turto registro pažymėjimai.
- Daugiabučio gyvenamojo namo, adresu J. Jaramino g. 12, Radviliškio m., Radviliškio r. sav., patalpų savininkų susirinkimo protokolas.

2.2. Pagrindinių normatyvinių statybos techninių dokumentų, kuriais vadovaujantis parengtas projektas, sąrašas:

2.2.1. LR įstatymai:

LR Statybos įstatymas.

LR Aplinkos apsaugos įstatymas.

2.2.2. Orgnizaciniai tvarkomieji statybos techniniai reglamentai:

STR 1.01.03:2017. Statinių klasifikavimas.

| | | |
|-----------------|------|-------|
| Dokumento žymuo | Lapų | Lapas |
| 1736-XX-PRA-AR | 8 | 2 |

STR 1.01.08:2002. Statinio statybos rūšys.

STR 1.04.04:2017. Statinio projektavimas, projekto ekspertizė.

STR 1.05.01:2017. Statybą leidžiantys dokumentai. Statybos užbaigimas. Statybos sustabdymas. Savavališkos statybos padarinių šalinimas. Statybos pagal neteisėtai išduotą statybą leidžiantį dokumentą padarinių šalinimas.

STR 1.06.01:2016. Statybos darbai. Statinio statybos priežiūra.

2.2.3. Esminių statinio reikalavimų statybos techniniai reglamentai:

STR 2.01.01(1):2005. Mechaninis patvarumas ir pastovumas.

STR 2.01.01(2):1999. Gaisrinė sauga.

STR 2.01.01(3):1999. Higiena, sveikata, aplinkos apsauga.

STR 2.01.01(4):2008. Naudojimo sauga.

2.2.4. Techninių reikalavimų statybos techniniai ir kiti reglamentai:

STR 2.01.02:2016. Pastatų energinio naudingumo projektavimas ir sertifikavimas.

STR 2.05.02:2008. Statinių konstrukcijos. Stogai.

STR 2.05.04:2003. Poveikiai ir apkrovos.

2.2.5. Respublikos statybos normos, taisyklės ir kt.:

DT 5-00 Saugos ir sveikatos taisyklės statyboje.

ST 121895674.06:2010. Stogų įrengimo darbai.

ST 2124555837.01:2013 Atitvarų šiltinimas polistireniniu putplasčiu.

3. ESAMOS STOGO BŪKLĖS ĮVERTINIMAS

Daugiabutis gyvenamasis namas, kuriame numatoma atlikti paprastojo remonto darbus yra 5 aukštų, plytų mūro sienų. Stogas sutapdintas, ruloninės dangos. Pastatas pastatytas 1986 m.

Vizualiai įvertinus pastato stogo dangos būklę nustatyti šie dangos konstrukcijos pažeidimai ir trūkumai:

- Pastato stogo danga paveikta atmosferos ir saulės poveikio, vizualiai pasenusi. Esama danga kelis kartus jau remontuota, turi plyšius, įtrūkimus, susidariusios dangos pūslės.
- Stogo danga nelygi, duobėta. Visas lietaus vanduo nenuvedamas nuo stogo, susidaro balos. Lietaus vandens surinkimo įlajos netvarkingos, vanduo patenka po hidroizoliacijos sluoksniu.
- Įrengti dangos vėdinimo kaminėliai neatitinka keliamų reikalavimų, pažeisti, nesandarūs.
- Stogo elementų apskardinimas pasenęs, pradėjęs rūdyti;
- Ant stogo daug šiukšlių;

| | | |
|-----------------|------|-------|
| Dokumento žymuo | Lapų | Lapas |
| 1736-XX-PRA-AR | 8 | 3 |

Apžiūros išvada: būtina atlikti kompleksišką stogo remontą ne tik pakeičiant ruloninę dangą, bet ir apšiltinant stogą, įrengiant stogo dangos vėdinimą, taip kad stogo konstrukcija tenkintų šiai dienai keliamus reikalavimus.

4. PASTATO STOGO ESAMOS BŪKLĖS FOTOFIKSACIJA



Fotofiksacija atlikta 2017 m. rugsėjo 1 d.

5. DARBŲ VYKDYMO TECHNOLOGIJA

Šiuo projektu sprendžiamas daugiabučio gyvenamojo namo sutapdinto stogo remontas. Pastato stogas apšiltinamas, įrengiamas naujas ruloninės dangos hidroizoliacijos sluoksnis. Sutvarkomi užlipimo ant stogo liukai, lietaus surinkimo nuo stogo įlajos, parapetai, kanalizacijos alsuokliai, įrengiama apsauginė tvorelė, stogo vėdinimo kaminėliai. Vaikščiojimui tarp skirtingų pastato lygių įrengiamos patogios plieninės kopetėlės.

Stogo šiltinimas ir naujos hidroizoliacinės dangos įrengimas.

Remontuojamas stogas apšiltinamas dviem sluoksniais - polistireniniu putplasčiu ir mineraline vata. Apatiniam sluoksniui naudojamos 200 mm storio, EPS 80 polistireninio putplasčio plokštės, kurių

| | | |
|-----------------|------|-------|
| Dokumento žymuo | Lapų | Lapas |
| 1736-XX-PRA-AR | 8 | 4 |

$\lambda_d=0,037$ W/mK. Viršutiniam sluoksniui naudojamos kietos mineralinės vatos plokštės, kurių $\lambda_d=0,038$ W/mK. Šios plokštės – 50 mm storio.

Apšiltinto stogo šilumos perdavimo koeficientas – $u=0.141$ W/m²K, (šiluminė varža – $R=7,464$ m²K/W).

| Poz. | Sluoksnio pavadinimas | Sluoksnio storis d, m | Projektinis šilumos laidumo koeficientas λ_{ds} , W/(mK) | Sluoksnio šiluminė varža R_j , m ² K/W | Atitvaros šiluminė varža R, m ² K/W | Atitvaros šilumos perdavimo koeficientas U, W/m ² K |
|---------------------|-------------------------------|-----------------------|--|---|--|--|
| Išorės siena | | | | | | |
| 1. | Esama stogo konstrukcija | - | - | 1,176* | 7,714 | 0,137** |
| 2. | Putų polistirenas EPS 80 | 0,20 | 0,039 | 5,128 | | |
| 3. | Kieta mineralinė vata | 0,05 | 0,040 | 1,25 | | |
| 4. | Bituminė ruloninė stogo danga | 0,004 | - | 0,02 | | |
| | | | | $R_{si}=0,10$ | | |
| | | | | $R_{se}=0,04$ | | |

*Pagal STR 2.01.02:2016. Pastatų energinio naudingumo projektavimas ir sertifikavimas. 5 priedo 5.1 lentelę: Gyvenamosios paskirties pastatų stogai iki 1992 m. pastatytuose pastatuose $U=0,85$ W/m²K ($R=1,176$ m²K/W);

** įvertinti šilumos nuostoliai dėl šilumos izoliacijos tvirtinimo elementų $\Delta U=0,007$ W/m²K

Darbų eiliškumas:

1) Išardomi esami stogo parapetų apskardinimai. Ventilacinių šachtų mūras esantis virš stogo dangos išardoma ir iš naujo išmūrijama. Nuo stogo pašalinamos darbams trukdančios antenos, stogas išvalomas nuo šiukšlių;

2) Esamoje hidroizoliacinėje dangoje fiksuojamos esamos ir galimos vandens pratekėjimo vietos, dangos pūslės, įtrūkimai. Visi pažeidimai turi būti kruopščiai užsandarinti, prieš tai išvalant ir išdžiovinant.

3) Silikatiniais blokeliais ar plytomis iki reikiamo aukščio paaukštinami parapetai. Visu pastato perimetru parapetų aukštis turi būti vienodas. Plytų mūru paaukštinamas užlipimo liukas;

4) Pakeičiami stiklo blokelių švieslangiai į plastikinio profilio langus. Įrengiami lietaus vandens nuvedimo latakai.

5) Sutvarkomi esamo stogo nuolydžiai. Nustatomi esamo stogo nuolydžio dydžiai. Pasitelkiant keramzito granules, paviršiai turi būti išlyginti, kur reikia atstatomas ar suformuojamas nuolydis. Stogo paviršius paruošiamas šilumos izoliacinio sluoksnio klojimui.

6) Ant paruošto ir išlygintos esamos stogo dangos klojamas pirmasis šilumos izoliacijos sluoksnis iš 200 mm storio EPS 80 polistireninio putplasčio plokščių.

| | | |
|-----------------------------------|------|-------|
| Dokumento žymuo 1736-XX-PRA-AR | Lapų | Lapas |
| | 8 | 5 |

7) Tvirtinant kietos mineralinės vatos plokštes: šiltinami parapetai, sienos, užlipimo ant stogo liukas, ventiliacijos šachtos. Apšiltintos sienos tinkuojamos vandeniui atspariu tinku;

8) Ant pirmojo šilumos izoliacijos sluoksnio klojamas viršutinis šilumos izoliacijos sluoksnis iš 50 mm storio kietos mineralinės vatos plokščių. Plokštės tvirtinamos prie stogo konstrukcijos smeigėmis. Smeigių keikis – ne mažiau kaip 4 vnt/m².

Plokštės klojamos taip, kad sujungimo siūlės persislinktų su apatinio EPS 80 šilumos izoliacijos sluoksnio siūlėmis ne mažiau kaip 200 mm. Kryžminis plokščių jungimas neleistinas. Į įlajas - vandens surinkimo vietas suformuotas ne mažesnis nei 2,5 % nuolydis.

9) Sutvarkomos ir įrengiamos lietaus vandens surinkimo įlajos. Įrengiami stogo dangos vėdinimo kaminėliai. Vėdinimo kaminėliai įrengiami taip, kad vienam kaminėliui tektų 60 – 80 m² stogo ploto. Sutvarkomi kanalizacijos stovų alsuoklių kaminėliai.

10) Įrengiamas apatinis hidroizoliacinės dangos sluoksnis iš bituminės prilydomos ruloninės dangos. Hidroizoliacinė danga ant vertikalųjų paviršių užleidžiama ne mažiau kaip 300 mm virš stogo plokštumos. Ant parapeto hidroizoliacinė danga užleidžiama iki viršaus ir pritvirtinama, o dangos kraštas užsandarinamas, kad į stogo konstrukciją nepatektų vanduo.

11) Įrengiamas viršutinis hidroizoliacinės dangos sluoksnis iš ruloninės dangos.

12) Atliekami pastato parapetų ir ventiliacijos šachtų apskardinimo darbai. Parapetų apskardinimo reikalavimai:

- Parapetai viso pastato perimetru įrengiami viename lygyje;
- Parapetų viršaus nuolydis turi būti ne mažesnis kaip 5% į stogo pusę;
- Parapeto apskardinimo elementas turi išsikišti už vertikalios sienos dalies į abi puses ne mažiau kaip 50 mm;
- Skardinio elemento užleidimas ant sienos turi būti ne mažesnis kaip 80 mm;

Ventiliacijos šachtų apskardinimo elementai turi turėti ne mažesnę kaip 5% nuolydį į stogo pusę.

13) Įrengiamas naujas užlipimo ant stogo liukas, plieninės kopetėlės, tvirtinamos apsauginės tvorelės stogo perimetru.

14) Nuo stogo pašalinamos visos statybinės atliekos, stogas sutvarkomas ir paruošiamas eksploatacijai.

4. REIKALAVIMAI STOGO EKSPLOATACIJAI

Eksploatuojant sutaptintą stogą būtina atlikti periodines stogo dangos apžiūras, taip užtikrinant, kad dėl atmosferos poveikio atsiradę stogo pažeidimai būtų operatyviai pašalinti. Draudžiama ant stogo savavališkai įrengti antenas, kitus įrenginius ar konstrukcijas, kurios pažeistų stogo dangos hidroizoliacinį sluoksnį.

| | | |
|-----------------|------|-------|
| Dokumento žymuo | Lapų | Lapas |
| 1736-XX-PRA-AR | 8 | 6 |

5. APLINKOS APSAUGA

Statybinės atliekos, statybos metu iki jų išvežimo ar panaudojimo kaupiamos ir saugomos aptvertoje statybos teritorijoje, konteineriuose ar kitoje uždaroje talpykloje. Statybinių atliekų turėtojas nusprendžia, kaip ir į kurią tvarkymo vietą bus gabenamos statybinės atliekos. Taip pat jis atsako už tvarkingą jų pakrovimą ir pristatymą į sąvartyną.

Duomenys apie susidarantių atliekų kiekius pateikti lentelėje.

| Technologinis procesas | Atliekos | | | | | | Atliekų saugojimas objekte | | Numatomi atliekų tvarkymo būdai | | | |
|------------------------|-----------------------------|------------------------|------------------------|-----------|-------------------|----------------------------|----------------------------------|--------------|---------------------------------|-----------------|--|--|
| | Pavadinimas | Kiekis, m ² | Kiekis, m ³ | Kiekis, t | Agregacinis būvis | Kodas pagal atliekų sąrašą | Statistinės klasifikacijos kodas | Pavojingumas | | Laikymo sąlygos | Didžiausias kiekis t | |
| Stogo remontas | Mišrios statybinės atliekos | - | - | 0,5 | Kietas | 17 01 02 | 12.11 | Nepavojingos | Statybos vietoje konteineriuose | 0,5 | Atiduodama atliekų tvarkytojams | |
| | Metalai (skardos) | - | - | 0,6 | Kietas | 17 04 | 06 | Nepavojingos | Statybos vietoje konteineriuose | 0,6 | Išvežamos į antrinio perdirbimo punktą | |
| | Ruloninė danga | - | - | 0,05 | Kietas | 17 03 | 12.1 | Pavojingos | Statybos vietoje konteineriuose | 0,05 | Atiduodama atliekų tvarkytojams | |
| | Silikatinės plytos | - | - | 3,2 | Kietas | 17 01 02 | 12.11 | Nepavojingos | Statybos vietoje konteineriuose | 3,2 | Atiduodama atliekų tvarkytojams | |
| | | | | | | | | | | | | |
| | | | | | | | | | | | | |
| | | | | | | | | | | | | |
| | | | | | | | | | | | | |
| | | | | | | | | | | | | |
| | | | | | | | | | | | | |

| | | |
|-----------------------------------|------|-------|
| Dokumento žymuo 1736-XX-PRA-AR | Lapų | Lapas |
| | 8 | 7 |

6. DARBŲ SAUGA

6.1. Bendrieji reikalavimai. Norint išvengti sužeidimų reikia mūvėti tinkamą avalynę, dėvėti apsauginį šalną, mūvėti apsaugines pirštines.

6.2. Darbas aukštyje. Darbas ant plokščio stogo labai pavojingas. Žmonės gali nukristi:

- 1) nuo stogo krašto;
- 2) pro angas esančias stoge;

Būtina imtis tinkamų prevencinių priemonių, jeigu yra rizika nukristi dirbant ant stogo, lipant ant jo ir nulipant nuo jo. Turi būti užtikrintas saugus priėjimas prie darbo vietos, saugus išėjimas iš jos ir saugi darbo vieta. Apsaugos nuo kritimo priemonės turi būti sumontuotos prieš pradėdant darbus aukštyje ir negali būti nuimtos nebaigus darbų. Atliekant stogo darbus, reikia įvertinti oro sąlygas, kadangi, jei yra apledėję, šlapia ar vėjuota, gali smarkiai padidėti rizika žmonėms ar medžiagoms nukristi.

Apsaugos priemonės reikia taikyti prie stogo kraštų, plyšių, užlipimo ant stogo. Jei darbo metu nereikia prie krašto prieiti arčiau nei 2 m, vietoj aptvarų galima pastatyti aiškų ir ryškų ženklą: kelio žymėjimo priemonės arba kitokią užtvarą iš lentų, lentjuosčių, plastikinių grandinių ir pan. Plastikinių juostų ir žymėjimo juostų negalima naudoti, kadangi jos neatitinka patvarumo reikalavimų. Judėti ir dėti medžiagas už pažymėtų ribų draudžiama. Dirbant ant stogo, turi būti naudojamos asmeninės apsaugos priemonės (AAP).

| | | |
|-----------------|------|-------|
| Dokumento žymuo | Lapų | Lapas |
| 1736-XX-PRA-AR | 8 | 8 |

TECHNINĖ SPECIFIKACIJA

1. Bendrieji nurodymai darbų vykdymui ir medžiagoms

Statybos darbai vykdomi laikantis LR galiojančių įstatymų ir teisės aktų, kvalifikacinių reikalavimų rangovui, reikalavimų darbų saugai, dirbančiųjų higienos poreikių užtikrinimo, aplinkosauginių reikalavimų ir trečių asmenų teisių nepažeidimo, rangovo ir subr. leidimai žemės darbams ir kt.

Darbai vykdomi, suderinus su statytoju darbų eigą ir tvarką, turint leidimą darbų vykdymui. Už darbų saugą atsako rangovas.

Rangovas pateikia paraiškas sąlygoms laikiniams statiniams už sklypo ribų įrengti (kėlimo kranams, įvažiavimams), laikinoms sąlygoms el. energijai, vandeniui, ryšių paslaugoms gauti.

Statybos metu būtina apsaugoti įrengiamas konstrukcijas nuo kritulių. Šilumą izoliuojančių medžiagų drėgnumas neturi viršyti STR 2.01.02:2016 „Pastatų energinio naudingumo projektavimas ir sertifikavimas“ eksploatacijos sąlygoms nustatyto dydžio.

Techninėse specifikacijose pateikiami techniniai reikalavimai statybos darbams ir objekte naudojamoms medžiagoms bei gaminiams, nurodomi techninius rodiklius atitinkantys dokumentai – LST, LST EN. Medžiagos ir gaminiai privalo tenkinti šių standartų reikalavimus ir turėti ten nurodytus arba ne blogesnius techninius ir kokybės rodiklius.

Esminiai techniniai statybos produktų rodikliai yra nurodomi aprašant atskirus darbus. Tik įvykdžius techninėse specifikacijose (TS) pateiktus techninius reikalavimus bus tenkinami statiniui keliami esminiai reikalavimai. Darbus gali vykdyti tik atestuotos firmos ir apmokyti specialistai, griežtai laikydamiesi produktų gamintojų instrukcijų. Darbai vykdomi turint tam leidimą, suderinus su statytoju jų eigą ir tvarką.

Visos objekte naudojamos medžiagos privalo būti atvežamos firminėje pakuotėje, turėti CE sertifikatą, atitikties deklaraciją arba gaminio pasą. Visi darbai objekte turi būti atlikti iki galo, pastatas

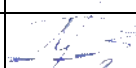
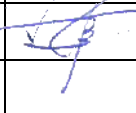
| | | | | | | |
|---------------------|---|---|---|--|------------|-------|
| 0 | 2017-09-11 | Statybos leidimui; Statybai; | | | | |
| Laida | Data | Laidos statusas. Keitimo priežastis (jei taikoma) | | | | |
| Kval. pat. dok. Nr. |  | GINTARO ADOMAIČIO II ĮMONĖS KODAS 301842805 MAIRONIO G. 53, RADVILIŠKIS TEL.: 860606710, 842251734 | | Projekto pavadinimas: DAUGIABUČIO GYVENAMOJO NAMO J.JARAMINO G. 12, RADVILIŠKIO M., RADVILIŠKIO R. SAV., PAPRASTOJO REMONTO APRAŠAS | | |
| | Pareigos | Vardas Pavardė | Parašas | Statinio numeris ir pavadinimas Gyvenamasis namas (01) | | |
| 27828 | PV | VILMA ADOMAITIENĖ |  | | | |
| BK008141 | Projekt. | TOMAS BUNTINAS |  | Dokumento pavadinimas: Techninė specifikacija | | |
| | | | | | Laida 0 | |
| LT | Statytojas RIMANTAS PAŠKEVIČIUS | | Dokumento žymuo 1736-XX-PRA-TS | | Lapų | Lapas |
| | | | | | 7 | 1 |

turi būti tinkamas tolimesnei eksploatacijai. Po remonto darbų neturi pablogėti kitų pastato dalių ir teritorijos eksploatacinės savybės – jie turi likti ne blogesnės būklės, nei buvo iki darbų pradžios.

2. Stogo dangos remonto darbai.

Darbų atlikimas turi būti tikrinamas ir tvirtinamas prieš kiekvieną sekančią darbo fazę. Izoliacinės dangos ir medžiagos turi būti apsaugotos nuo vandens ir papildomų apkrovų, kurios galėtų jas pažeisti.

Vykdamas darbus būtina laikytis sekančių nuorodų:

- turi būti naudojama aprobuota prilydymo įranga;
- dujų balionus reikia laikyti saugioje vietoje;
- prieš pradėdamas darbą reikia patikrinti įrangos būklę, o sulūžusias dalis pakeisti;
- vamzdynai ir kanalai, išeinantys per stogą, turi būti vėdinami arba kitaip pasitikrinama, kad nebūtų susikaupusių degių dujų;
- angos stoge turi būti uždarytos, kad ugnis nesiveržtų per jas;
- statybines atliekas reikia iškart pašalinti nuo stogo;
- šalia darbų zonos turi būti pakankamai gaisro gesintuvų;
- bitumo gaisrui gesinti vandens naudoti negalima;
- darbą reikia prižiūrėti nemažiau, kaip vieną valandą nuo jo užbaigimo.

Stogo šiluminės varžos savybių padidinimui įrengiami papildomi šilumos izoliacijos sluoksniai iš: apatinis sluoksnis – polistireninio putplasčio plokštės, viršutinis sluoksnis – kietos mineralinės vatos plokštės.

Stogo dangos sluoksnių vėdinimui numatyti vėdinimo kaminėliai. Jie turi būti sertifikuoti Lietuvoje.

Visi vamzdžiai (kanalizacijos alsuokliai, įlajos) ir šachtos (ventiliacijos), kertantys stogą, turi būti patikimai užsandarinti ir nepraleisti vandens ar drėgmės.

2.1. Remonto darbų vykdymas

2.1.1. Angų užtaisymas. Esamos stogo dangos angos turi būti užtaisomos atitinkamoje statybos stadijoje taip, kad tarpinė užtikrintų gerą sandarumą. Ypač kruopščiai reikia užtaisyti tas angas, prie kurių sunku prieiti. Pavyzdžiui, tokios vietos, kaip ventiliacijos kanalų praėjimai per stogą, įlajos. Turi būti laikomasi priešgaisrinių ir higienos reikalavimų pagal Lietuvos normas.

2.1.2. Senos stogo dangos, ventiliacijos šachtų remontas, stogo paruošimas naujų sluoksnių klojimui. Stogo nuolydžiai lieka seni, įdubos ar užkarpos, kuriose kaupiasi ar kauptųsi vanduo, vietoje reikia išlyginti papilant keramzito smėlio. Sena stogo danga, prieš klojant naują šilumos izoliacinį sluoksnį patikrinama, pūslės, dangos pažaidos išdžiovinamos ir kruopščiai užsandarinamos.

| | | |
|-----------------|------|-------|
| Dokumento žymuo | Lapų | Lapas |
| 1736-XX-PRA-TS | 7 | 2 |

Ventiliacijos šachtos suremontuojamos jas permūrijant. Jų paviršius išlyginamas ir paruošiamas šilumos izoliacijos tvirtinimui.

Prieš atliekant sekančią stogo remonto stadiją – šilumos izoliacijos įrengimą, patikrinamas stogo paviršius. Paruošti izoliavimui paviršiai priimami atskirai, dalyvaujant Inžinieriui.

2.1.3. Šilumos izoliacijos įrengimas. Stogas šiltinamas dviem sluoksniais. Apatiniam sluoksniui naudojamos polistireninio putplasčio plokštės EPS 80. Plokštės klojamos ant sauso senos stogo hidroizoliacinės dangos paviršiaus. Plokštės glaudžiamos kraštais, perstumiant ne mažiau kaip 200 mm.

Viršutiniam sluoksniui naudojamos kietos mineralinės vatos plokštės. Plokštės klojamos taip, kad siūlės būtų perstumtos su apatiniu polistireninio putplasčio siūlėmis, ne mažiau kaip 200 mm. Siūlių sutapimas negalimas.

Stogo horizontalaus paviršiaus susikirtimo su vertikaliais elementais – ventiliacijos šachtomis, užlipimo liukas, parapetais, sienomis, vietose įrengiami mineralinės vatos trikampiai.

Šilumos izoliacinis sluoksnis tvirtinamas smeigėmis. Smeigės turi būti parinktos tokio ilgio, kad būtų tvirtinamos į esamo stogo konstrukcijas – perdangos plokštes.

Tvirtinant smeigėmis, būtina laikytis šių taisyklių:

- skylės ašis smeigei turi būti statmena pagrindui;
- prieš pradėdant gręžti skylės, termoizoliacines mineralinės vatos plokštes būtina persmeigti grąžtu;
- grąžto diametras ir gręžiamos skylės gylis priklauso nuo naudojamų smeigių rūšies;
- įkalamas smeigės rekomenduojama kalti guminiu plaktuku;
- jeigu smeigė blogai pritvirtinta (kliba, išsikiša ir pan.), deformuota arba kitaip pažeista, būtina ją pakeisti, šalia tvirtinant naują. Blogai pritvirtinta smeigė pašalinama, skylė termoizoliacinėje plokštėje užpildoma naudojama termoizoliacine medžiaga.

Tvirtinimo elementų kiekis nustatomas pagal stogo zonas. Žr. pav. Nr. 1



1 pav. Smeigių kiekio parinkimas

| | | |
|-----------------------------------|------|-------|
| Dokumento žymuo 1736-XX-PRA-TS | Lapų | Lapas |
| | 7 | 3 |

2.1.4. Ruloninės stogo dangos įrengimas. Hidroizoliacijos sluoksniai turi sudaryti vandens nepraleidžiančią dangą. Minimalus kraštų užleidimas turi būti 100 mm. Siūlės, lietaus vandens nutekėjimo kanalai ir t.t., numatyti brėžiniuose, turi būti tinkamai atlikti, kad lietaus vanduo nepatektų ant sienų ir kitų konstrukcijų. Stogo dangos negalima kloti lyjant lietui arba sningant. Negalima šoninį suleidimą daryti prieš stogo nuolydį. Dangų sluoksniai klojami išilgai vandens tekėjimo krypties taip, kad sluoksnių persidengimo siūlių ir vandens tekėjimo kryptys nesikryžiuotų.

Prilydimas turi būti atliekamas kaitinant apatinę ritinio pusę dujų degikliu, tolygiai vedžiodami jį nuo vieno iki kito ritinio krašto, ir, palaipsniui išsilydžius polietilenei plėvelei, dengiančiai apatinę juostos pusę ir pradėjus lydytis apatiniam bituminiam sluoksniui, ritinys iš lėto ridenamas priekin. Negali prieš ritinį tekėti didelė išsilydžiusio bitumo masė, nes perdangai įkaitus, gali būti pažeistas vidurinėje juostos dalyje esantis pagrindas. Turi būti kaitinama tiek, kad juosta išsilydžiusio apatinio sluoksnio dėka gerai prikibtų prie pagrindo. Bitumas truputėlį turi išsiveržti pro siūles 1,0-1,5 cm.

Esant prijungimui prie sienos, danga turi turėti ne mažesnę kaip 150 mm užlenkimą. Taip pat turi būti naudojamas atskiras apsauginis profilis, leidžiantis konstrukcijų poslinkį.

Ant ventiliacijos šachtų ruloninė danga įrengiama iki pat jų viršaus.

Ruloninė stogo danga turi būti sandėliuojama ir įrengiama pagal gamintojo reikalavimus.

2.1.5. Ruloninio stogo vėdinimas.

Turi būti numatytos priemonės stogo uždengto rulonine bitumine danga vėdinimui, kad jame nesusikaupytų drėgmė garo pavidalu iš pastato vidaus. Vėdinimo kaminėliai įrengiami kertant visą stogo konstrukciją. Ertmė užpildoma garams laidžia šilumos izoliacine medžiaga, pvz. universalie mineraline vata.

2.1.6. Skardinimo darbai.

Stogo atskirų vietų apskardinimui naudoti lygią 0,5 mm storio dažytą skardą. Skardos apsauginė danga turi būti atspari vandeniui, mechaniniam nusidėvėjimui, pramoninių aplinkos teršalų poveikiui, korozijai, saulės spindulių poveikiui. Skarda turi būti pakankamai lanksti, kad ją būtų galima jungti užlankomis (falcais). Atliekant skardinimo darbus būtina nepažeisti lakštų paviršiaus ir jų nedeformuoti, užtikrinti dangos hermetiškumą, įvertinant paviršių nuolydžius. Darbus vykdyti pagal skardos gamintojo techninius nurodymus.

Ties vėdinimo šachtomis ir ties kitomis vertikaliomis konstrukcijomis, kurių plotis skersai nuolydžio yra didesnis kaip 500 mm, būtina įrengti papildomą 150mm aukščio apsaugą iš tos pačios rūšies skardos, kuri tvirtinama prie vertikaliųjų konstrukcijų pagal atitinkamus dangos gamintojo techninius reikalavimus. Viengubi užlankai daromi tik vertikaliuose plokštumose, visur kitur - dvigubi. Užlankus nuriebinus, jie hermetizuojami polimeriniais hermetikais.

| | | |
|-----------------|------|-------|
| Dokumento žymuo | Lapų | Lapas |
| 1736-XX-PRA-TS | 7 | 4 |

2.2. Darbų priėmimas (kokybės kontrolė).

Paruošti izoliavimui paviršiai bei kiekvienas įrengtos izoliacijos sluoksnis priimami atskirai, dalyvaujant Inžinieriui. Atlikus konstrukcijų izoliavimo darbus, juos turi priimti Inžinierius. Turi būti surašomas paslėptų darbų aktas, pridėdant izoliacinių ar hermetinių medžiagų sertifikatus ir deklaracijas.

2.3. Stogo dangos pridavimas.

Priduodant darbus, stogas turi būti paliktas švarus, nepralaidus vandeniui, sausas. Stogą turi apžiūrėti ir priimti Inžinierius.

3. Reikalavimai medžiagoms ir gaminiams.

3.1. Ruloninė stogo danga.

Hidroizoliacijos stogo sluoksniai turi sudaryti ilgą laiką vandens nepraleidžiamą dangą iš prilydomos ruloninės bituminės dangos, susidedančios iš apatinio ir viršutinio bituminės dangos poliesterio pagrindu, sluoksnių. Hidroizoliacinės dangos turi atitikti B roof (t1) išoriniam ugnies poveikiui keliamus reikalavimus.

Stogo viršutiniam sluoksniui įrengti naudoti prilydomąją bituminę stogo dangą poliesterinio audinio pagrindu. Sluoksnio storis turi būti ≥ 4.0 mm, pagrindo svoris $\geq 180\text{g/m}^2$, vienetinio ploto masė $> 5,0$ kg/m².

Bituminės dangos charakteristikos yra:

- 1) atspari -20° C temperatūrai;
- 2) nelaidumas vandeniui – 300 kPa,
- 3) atspari tekėjimui padidintoje temperatūroje - $>95^{\circ}$ C,
- 4) lankstumas žemoje temperatūroje -15° C,
- 5) atsparumas tempimui – 850 N, pailgėjimas veikiant tempimo jėgai – 40 %,
- 6) atsparumas plėšimui vinimi – 250 N,
- 7) matmenų stabilumas $<0,5$ %,
- 8) viršutinės/ apatinės pusės apsauga – skalūnas/PE;

Produktas turi turėti atitikties sertifikatą ir sertifikuotas pagal privalomuosius sertifikavimo rodiklius. Tinkama naudoti gyvenamųjų, visuomeninių ir pagalbinių statinių statyboje pagal produkto techniniuose dokumentuose nurodytą paskirtį.

Stogo apatiniam sluoksniui įrengti naudoti prilydomąją bituminę stogo dangą poliesterinio audinio pagrindu. Sluoksnio storis turi būti $\geq 3,0$ mm, pagrindo svoris $\geq 160\text{g/m}^2$, vienetinio ploto masė $> 4,0$ kg/m².

Bituminės dangos charakteristikos yra:

| | | |
|-----------------|------|-------|
| Dokumento žymuo | Lapų | Lapas |
| 1736-XX-PRA-TS | 7 | 5 |

- 1) atspari -20⁰ C temperatūrai;
- 2) nelaidumas vandeniui – 100 kPa,
- 3) atspari tekėjimui padidintoje temperatūroje - >95⁰ C,
- 4) lankstumas žemoje temperatūroje -15⁰ C,
- 5) atsparumas tempimui – 800 N, pailgėjimas veikiant tempimo jėgai – 30 %,
- 6) atsparumas plėšimui vinimi – 200 N,
- 7) viršutinės/ apatinės pusės apsauga – PE/PE;

Produktas turi turėti atitiktis sertifikata ir sertifikuotas pagal privalomuosius sertifikavimo rodiklius. Tinkama naudoti gyvenamųjų, visuomeninių ir pagalbinių statinių statyboje pagal produkto techniniuose dokumentuose nurodytą paskirtį.

Nurodymai sandėliavimui, pervežimui: dangos ritinius pervežti ir laikyti tik vertikaloje padėtyje, apsaugotus nuo atmosferos poveikio, ne aukštesnėje kaip 40⁰ C temperatūroje. Šaltuoju metų laikotarpiu, prieš naudojimą, danga turi būti išlaikyta ne mažiau kaip 12 val. ne žemesnėje kaip +5⁰ C temperatūroje.

3.2. Šilumos izoliacija.

Reikalavimai naudojamai šilumos izoliacijai:

Viršutinis sluoksnis: Mineralinė (akmens) vata, t = 50 mm. Ši medžiaga turi tenkinti privalomuosius sertifikavimo rodiklius - šilumos laidumo deklaruojamoji reikšmė - $\lambda_d = 0,038$ W/mK, tankis $\rho = 160$ kg/m³ vandens įgeriamumas $W_p < 1$ kg/m² ir $W_{ip} < 3$ kg/m², degumo klasė - A1, gniuždomasis stipris $C_s > 50$ kPa.

Apatinis sluoksnis: Polistireninis putplastis – EPS 80, t = 200 mm. Ši medžiaga turi tenkinti privalomuosius sertifikavimo rodiklius - šilumos laidumo klasė – $\lambda_d = 0,037$ W/mK , tankis $\rho = 16,5$ kg/m³, gniuždomasis stipris $C_s > 80$ kPa.

3.3. Ventiliacinis kaminėlis.

Plokščiam bituminiam stogui ventiliuoti naudoti ventiliacinius kaminėlius D-75mm, H-pagal stogo konstrukcijų storį. Kaminėlio plastikas atsparus šalčiui ir ultravioletiniams spinduliams, padas – atsparus karščiui.

3.4. Skardos lankstiniai ir gaminiai.

Stogo atskirų vietų, parapetų, ventiliacijos šachtų apskardinimui naudoti lygią ne plonesnę kaip 0,5 mm storio skardą. Skardos apsauginė danga turi būti atspari vandeniui, mechaniniam nusidėvėjimui, pramoninių aplinkos teršalų poveikiui, korozijai, saulės spindulių poveikiui. Skarda turi būti pakankamai lanksti, kad ją būtų galima jungti užlankomis (falcais). Padengimas – poliesteris. Cinko kiekis – 275 g/m².

| | | |
|-----------------|------|-------|
| Dokumento žymuo | Lapų | Lapas |
| 1736-XX-PRA-TS | 7 | 6 |

3.5. Apsauginė stogo tvorelė.

Įrengiama apsauginė tvorelė gaminama iš plieninių elementų. Tvorelės aukštis nuo stogo dangos ją įrengus turi būti ne mažiau kaip 600 mm. Tvorelės elementai turi būti padengti antikorozinėmis ir nuo atmosferinių poveikių apsaugančiomis dangomis.

Tvorelė prie stogo konstrukcijų tvirtinama mechaniškai, naudojant cinkuotus plieninius tvirtinimo elementus.

| | | |
|-----------------|------|-------|
| Dokumento žymuo | Lapų | Lapas |
| 1736-XX-PRA-TS | 7 | 7 |

MEDŽIAGŲ KIEKIŲ ŽINIARAŠTIS

| Eil. Nr. | Pavadinimas ir techninės charakteristikos | Mato vnt. | Kiekis | Pastabos |
|----------|---|----------------|--------|----------|
| 1 | Silikatinių plytų mūras užlipimo liuko paaukštinimui | m ³ | 0,3 | |
| 2 | Silikatinių blokelių ar plytų mūras parapeto paaukštinimui | m ³ | 28,7 | |
| 3 | Silikatinių plytų mūras ventiliacijos šachtų permūrijimui | m ³ | 4,1 | |
| 4 | Polistireninis putplastis EPS 80, 200 mm storio | m ³ | 119,2 | |
| 5 | Kieta mineralinė vata, 50 mm storio | m ³ | 35,3 | |
| 6 | Kieta mineralinė vata, 100 mm storio | m ³ | 10,5 | |
| 7 | Prilydomoji bituminė ritininė stogo danga, apatinis sluoksnis | m ² | 840* | |
| 8 | Prilydomoji bituminė ritininė stogo danga, viršutinis sluoksnis | m ² | 840* | |
| 9 | Parapeto apskardavimo skardos elementai | m ² | 70* | |
| 10 | Ventiliacijos šachtų apskardavimo skardos elementai | m ² | 27 | |
| 11 | Vėdinimo kaminėliai | Vnt. | 17 | |
| 12 | Skydinis užlipimo ant stogo liuko dangtis | Vnt. | 2 | |
| 13 | Plieninė apsauginė stogo tvorelė | m | 143,0 | |
| 14 | Vandens surinkimo įlajos | Vnt. | 2 | |
| 15 | Kanalizacijos stovo alsuoklis | Vnt. | 12 | |
| 16 | Plieninės kopetėlės | Vnt. | 2 | |
| 17 | Plieniniai lietaus vandens surinkimo latakai Ø125 mm | m | 5,8 | |
| 18 | Plieniniai lietvamzdžiai Ø87 mm | m | 2,0 | |
| 19 | Latako laikiklis | Vnt. | 8 | |
| 20 | Lietvamzdžio laikiklis | Vnt. | 4 | |
| 21 | Latako įlaja | Vnt. | 2 | |
| 22 | Latako išorinis dangtelis | Vnt. | 4 | |
| 23 | Plieninės kopetėlės | Vnt. | 2 | |

PASTABA: medžiagų kiekiai tikslinami statybos metu.

* Duotas kiekis – reikiamas stogo dangomis uždengiamas plotas, neįskaičiuojant dangų užleidimų, persidengimų ir pan.;

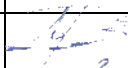
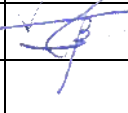
| | | | | |
|---------------------|---|---|---|--|
| 0 | 2017-09-11 | Statybos leidimui; Statybai; | | |
| Laida | Data | Laidos statusas. Keitimo priežastis (jei taikoma) | | |
| Kval. pat. dok. Nr. |  | GINTARO ADOMAIČIO II ĮMONĖS KODAS 301842805 MAIRONIO G. 53, RADVILIŠKIS TEL.: 860606710, 842251734 | | Projekto pavadinimas: DAUGIABUČIO GYVENAMOJO NAMO J.JARAMINO G. 12, RADVILIŠKIO M., RADVILIŠKIO R. SAV., PAPRASTOJO REMONTO APRAŠAS |
| | Pareigos | Vardas Pavardė | Parašas | Statinio numeris ir pavadinimas Gyvenamasis namas (01) |
| 27828 | PV | VILMA ADOMAITIENĖ |  | |
| BK008141 | Projekt. | TOMAS BUNTINAS |  | Dokumento pavadinimas: Medžiagų kiekių žiniarašis |
| | | | | |
| LT | Statytojas RIMANTAS PAŠKEVIČIUS | | Dokumento žymuo 1736-XX-PRA-MŽ | Lapų 1 |
| | | | | Lapas 1 |



SITUACIJOS PLANAS



SUTARTINIAI ŽYMĖJIMAI



- remontuojamas daugiabutis gyvenamasis namas (01): J.Jaramino g. 12, Radviliškis



- sklypų ribos

| | | | | |
|----------------------|----------------|---|---------|---|
| 0 | 2017-09-11 | STATYBOS LEIDIMUI; STATYBAI | | |
| LAIDA | IŠLEIDIMO DATA | LAIDOS STATUSAS. KEITIMO PRIEŽASTIS (JEI TAIKOMA) | | |
| KVAL. PATV. DOK. NR. | | GINTARO ADOMAIČIO Į ĮMONĖS KODAS 301842805 MAIRONIO G.53, RADVILIŠKIS TEL.: 860606710, 842251734 | | PROJEKTO PAVADINIMAS: DAUGIABUČIO GYVENAMOJO NAMO J.JARAMINO G. 12, RADVILIŠKIO M., RADVILIŠKIO R. SAV., PAPERASTOJO REMONTO APRAŠAS |
| | PAREIGOS | VARDAS, PAVARDĖ | PARAŠAS | STATINIO NUMERIS IR PAVADINIMAS: DAUGIABUTIS GYVENAMASIS PASTATAS (01) |
| 27828 | PV | VILMA ADOMAITIENĖ | | DOKUMENTO PAVADINIMAS: SITUACIJOS PLANAS |
| BK008141 | PROJEKT. | TOMAS BUNTINAS | | LAIDA 0 |
| LT | STATYTOJAS: | RIMANTAS PAŠKEVIČIUS | | DOKUMENTO ŽYMUO: 1736-00-PRA-B1 |
| | | | | LAPAS 1 |
| | | | | LAPŲ 1 |

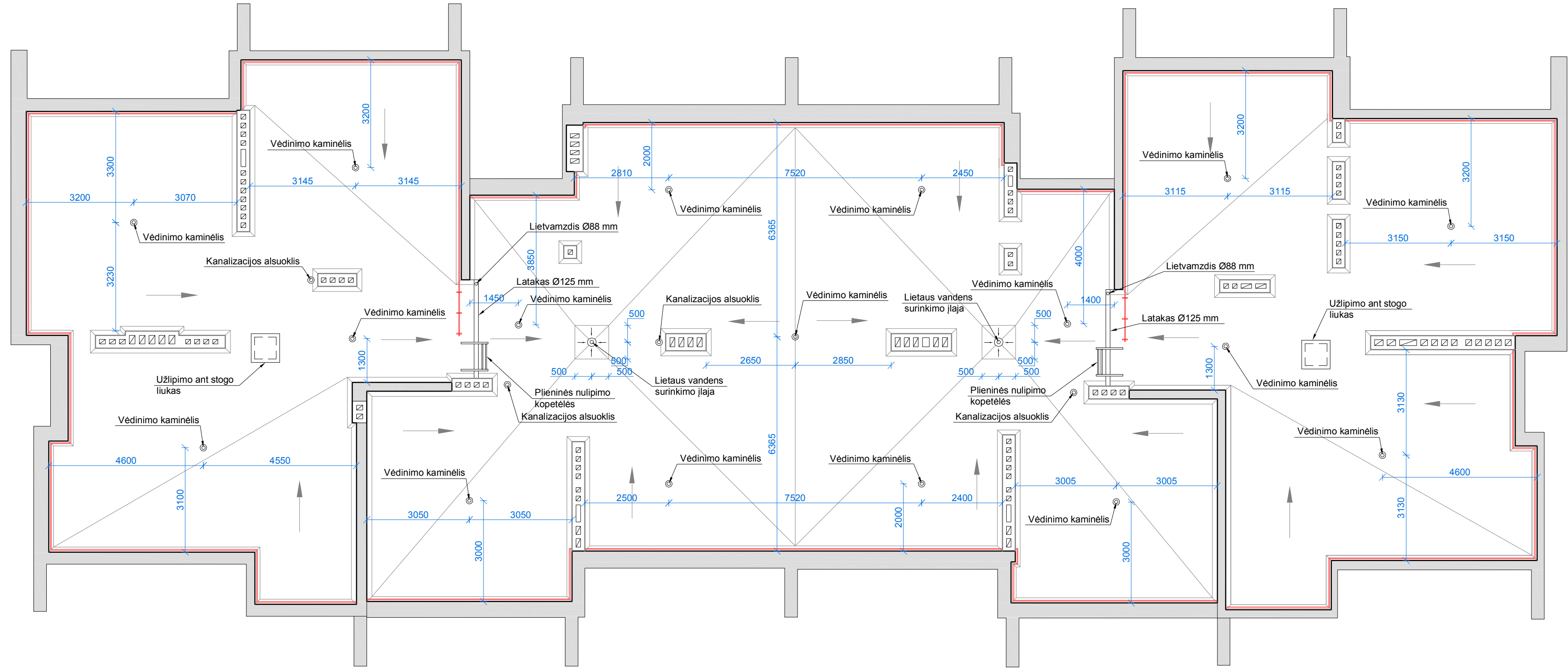
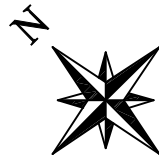

PASTABOS:



1. Matmenys brėžinyje pateikti milimetrais. Visus matmenis tikslinti statybos metu, pagal esamą situaciją;
2. Stogo danga - ruloninė;
3. Stogo nuolydžiai - esami.
4. Pastato stogas šiltinamas dviem sluoksniais: apatinis sluoksnis 200 mm EPS 80, viršutinis sluoksnis 50 mm kietos mineralinės vatos;
5. Viso pastato stogo perimetru, prie parapeto, tvirtinama plieninė apsauginė tvorelė, kurios aukštis ne mažiau kaip 600 mm nuo stogo dangos paviršiaus;
6. Bendras stogo plotas - 595.8 m²;

| | | | |
|----------------------|----------------|--|------------------------------------|
| 0 | 2017-09-11 | STATYBOS LEIDIMUI; STATYBAI | |
| LAIDA | IŠLEIDIMO DATA | LAIDOS STATUSAS. KEITIMO PRIEŽASTIS (JEI TAIKOMA) | |
| KVAL. PATV. DOK. NR. | | GINTARO ADOMAIČIO ŪKIS | |
| | | ĮMONĖS KODAS 301842805 MAIRONIO G. 53, RADVILIŠKIS TEL.: 860606710, 842251734 | |
| | | PROJEKTO PAVADINIMAS: DAUGIABUČIO GYVENAMOJO NAMO J.JARAMINO G. 12, RADVILIŠKIO R. SAV., PAPRASTOJO REMONTO APRAŠAS | |
| | | STATYBOS NUMERIS IR PAVADINIMAS: DAUGIABUTIS GYVENAMASIS PASTATAS (01) | |
| 27828 | PV | VILMA ADOMAITIENE | |
| BK008141 | PROJEKT. | TOMAS BUNTINAS | |
| | | DOKUMENTO PAVADINIMAS: STOGO PLANAS. M1:100 | |
| LT | STATYTOJAS | RIMANTAS PAŠKEVIČIUS | DOKUMENTO ŽYMUO: 1736-01-PRA-B2 |
| | | | LAIDA 0 |
| | | | LAPAS 1 |
| | | | LAPŲ 1 |

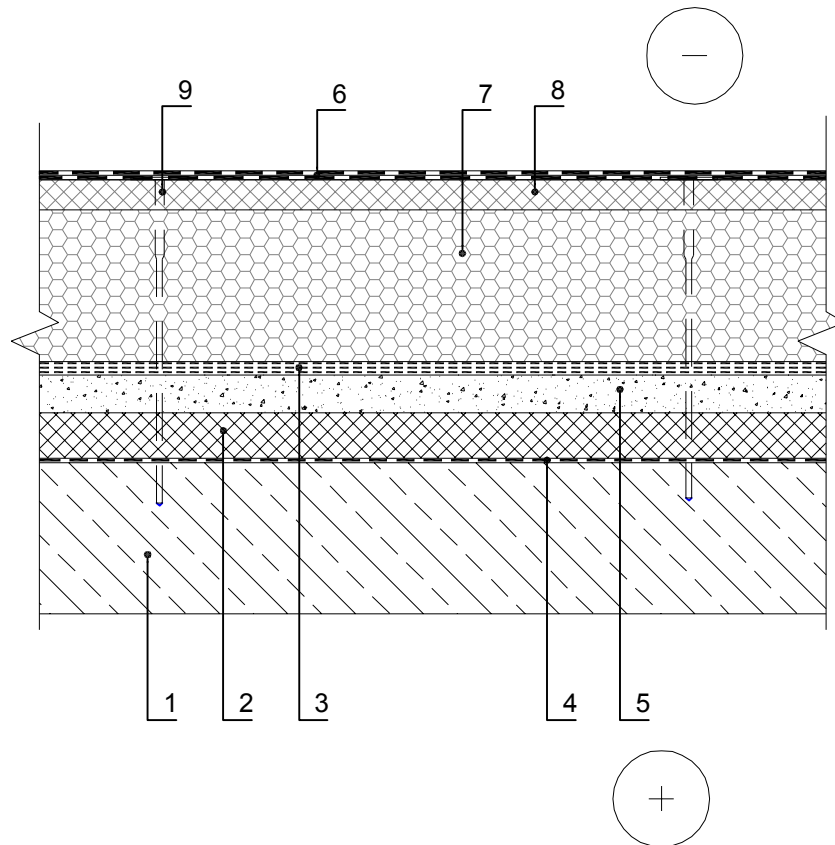
Stogo dangos įrengimo detalė. M 1:10

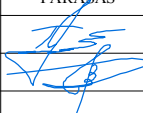

- 1 - esama gelžbetoninė plokštė;
- 2 - esamas šilumos izoliacijos sluoksnis;
- 3 - esama hidroizoliacinė danga;
- 4 - esamas garus izoliuojantis sluoksnis;
- 5 - esamas nuolydį formuojantis sluoksnis;
- 6 - hidroizoliacinė danga (2 sl.) su apsauginiu sluoksniu;
- 7 - polistireninio putplasčio EPS 80 apatinis sluoksnis, 200 mm;
- 8 - kietos mineralinės vatos viršutinis sluoksnis, 50 mm;
- 9 - tvirtinimo elementas;

| | | | | |
|----------------------|--|---|--|---|
| 0 | 2017-09-11 | STATYBOS LEIDIMUI; STATYBAI | | |
| LAIDA | IŠLEIDIMO DATA | LAIDOS STATUSAS. KEITIMO PRIEŽASTIS (JEI TAIKOMA) | | |
| KVAL. PATV. DOK. NR. |  GINTARO ADOMAIČIO ŪKĖ ĮMONĖS KODAS 301842805 MAIRONIO G.53, RADVILIŠKIS TEL.: 860606710, 842251734 | | | PROJEKTO PAVADINIMAS: DAUGIABUČIO GYVENAMOJO NAMO J.JARAMINO G. 12, RADVILIŠKIO M., RADVILIŠKIO R. SAV., PAPERASTOJO REMONTO APRAŠAS |
| 27828 | PV | VARDAS, PAVARDĖ VILMA ADOMAITIENĖ | PARAŠAS  | STATINIO NUMERIS IR PAVADINIMAS: DAUGIABUTIS GYVENAMASIS PASTATAS (01) |
| BK008141 | PROJEKT. | TOMAS BUNTINAS |  | DOKUMENTO PAVADINIMAS: STOGO DANGOS ĮRENGIMO DETALĖ. M 1:10 LAIDA 0 |
| LT | STATYTOJAS: | RIMANTAS PAŠKEVIČIUS | | DOKUMENTO ŽYMUO: 1736-01-PRA-B3 LAPAS 1 LAPŲ 1 |

Stogo parapeto įrengimo detalė. M 1:10

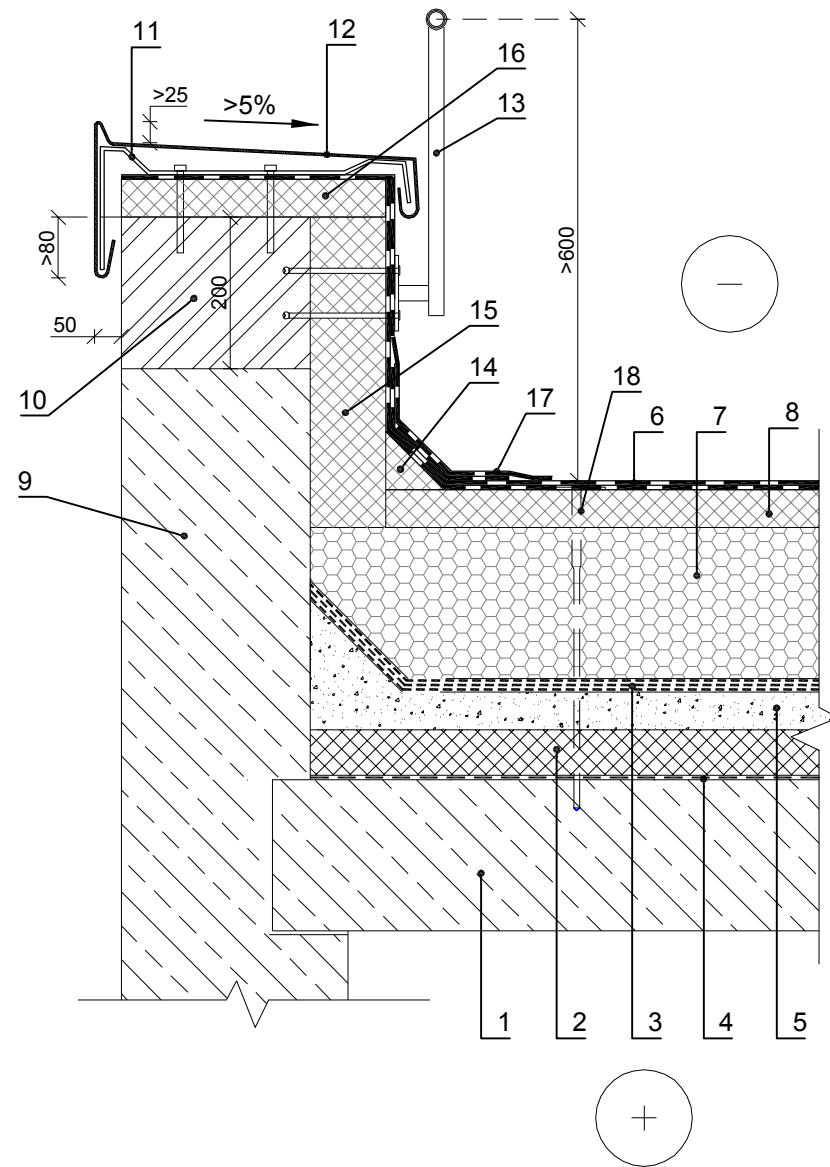

- 1 - esama gelžbetoninė plokštė;
- 2 - esamas šilumos izoliacijos sluoksnis;
- 3 - esama hidroizoliacinė danga;
- 4 - esamas garus izoliuojantis sluoksnis;
- 5 - esamas nuolydį formuojantis smėlio sluoksnis;
- 6 - hidroizoliacinė danga (2 sl.) su apsauginiu sluoksniu;
- 7 - polistireninio putplasčio EPS 80 apatinis sluoksnis, 200 mm;
- 8 - kietos mineralinės vatos viršutinis sluoksnis, 50 mm;
- 9 - esamas parapetas;
- 10 - parapeto paaukštinimas silikatiniais blokeliais ar plytomis;
- 11 - skardos laikilis;
- 12 - parapeto apskardinimo elementas;
- 13 - apsauginė stogo tvorelė;
- 14 - mineralinės vatos trikampis;
- 15 - parapeto šiltinimas kieta mineraline vata, 100 mm;
- 16 - parapeto šiltinimas kieta mineraline vata, 50 mm;
- 17 - papildomi hidroizoliacinės dangos sluoksniai;
- 18 - tvirtinimo elementas.

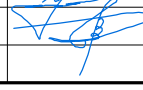
| | | | | | |
|----------------------|---|--|---|--|---|
| 0 | 2017-09-11 | STATYBOS LEIDIMUI; STATYBAI | | | |
| LAIDA | IŠLEIDIMO DATA | LAIDOS STATUSAS. KEITIMO PRIEŽASTIS (JEI TAIKOMA) | | | |
| KVAL. PATV. DOK. NR. |  GINTARO ADOMAIČIO ŪKIO ĮMONĖS KODAS 301842805 MAIRONIO G.53, RADVILIŠKIS TEL.: 860606710, 842251734 | PROJEKTO PAVADINIMAS: DAUGIABUČIO GYVENAMOJO NAMO J.JARAMINO G. 12, RADVILIŠKIO M., RADVILIŠKIO R. SAV., PAPRASTOJO REMONTO APRAŠAS | | | |
| | | PAREIGOS | VARDAS, PAVARDĖ | PARAŠAS | STATINIO NUMERIS IR PAVADINIMAS: DAUGIABUTIS GYVENAMASIS PASTATAS (01) |
| 27828 | PV | VILMA ADOMAITIENĖ |  | DOKUMENTO PAVADINIMAS: STOGO PARAPETO ĮRENGIMO DETALĖ. M 1:10 | |
| BK008141 | PROJEKT. | TOMAS BUNTINAS |  | | LAIDA 0 |
| LT | STATYTOJAS: | RIMANTAS PAŠKEVIČIUS | | DOKUMENTO ŽYMUO: 1736-01-PRA-B4 | LAPAS 1 |
| | | | | | LAPŲ 1 |

Lietaus vandens surinkimo įlajos įrengimo detalė. M 1:10

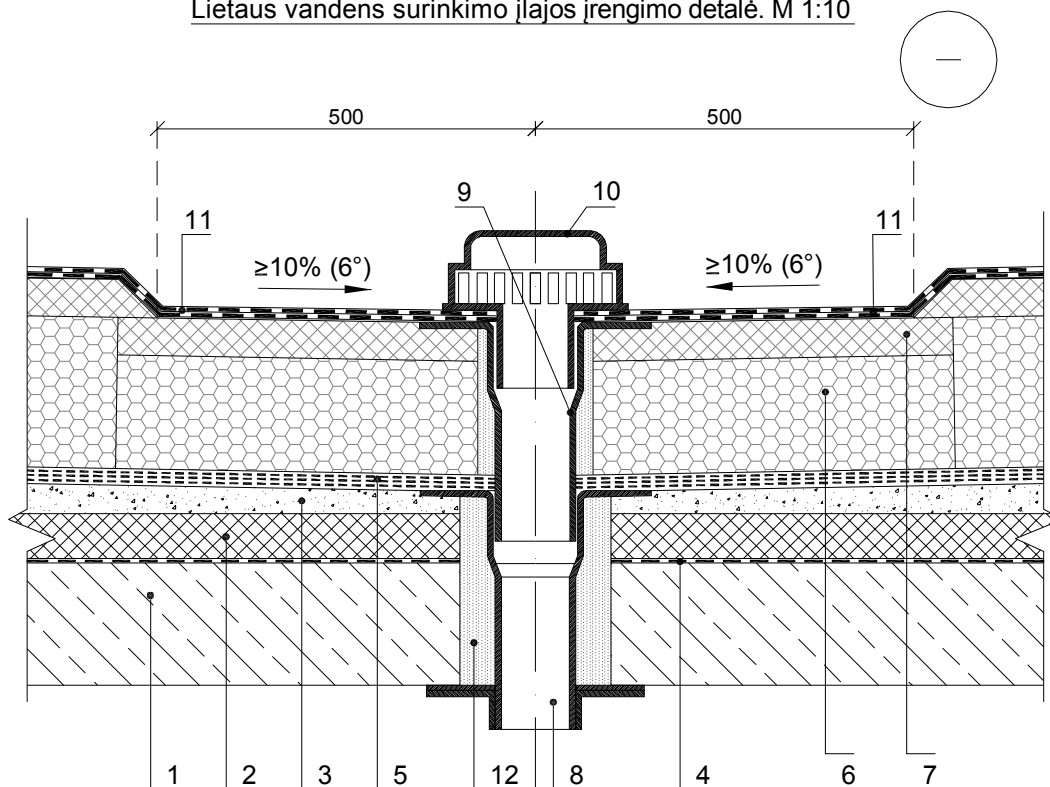

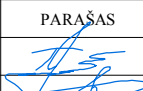
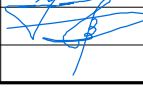

- 1 - esama gelžbetoninė denginio plokštė;
- 2 - esama šilumos izoliacija;
- 3 - esamas nuolydį formuojantis sluoksnis;
- 4 - esamas garus izoliuojantis sluoksnis;
- 5 - esama hidroizoliacinė danga;
- 6 - polistireninio putplasčio EPS 80 apatinis sluoksnis, 200 mm;
- 7 - kietos mineralinės vatos viršutinis sluoksnis, 50 mm;
- 8 - esamas lietvamzdis;
- 9 - lietvamzdžio antgalis;
- 10 - įlaja;
- 11 - hidroizoliacinė danga (2 sl.) su apsauginiu sluoksniu;
- 12 - šilumos izoliacija (gali būti montažinės putos).

| | | | | |
|----------------------|---|--|--|--|
| 0 | 2017-09-11 | STATYBOS LEIDIMUI; STATYBAI | | |
| LAIDA | IŠLEIDIMO DATA | LAIDOS STATUSAS. KEITIMO PRIEŽASTIS (JEI TAIKOMA) | | |
| KVAL. PATV. DOK. NR. |  | GINTARO ADOMAIČIO ŪKIS ĮMONĖS KODAS 301842805 MAIRONIO G.53, RADVILIŠKIS TEL.: 860606710, 842251734 | | PROJEKTO PAVADINIMAS: DAUGIABUČIO GYVENAMOJO NAMO J.JARAMINO G. 12, RADVILIŠKIO M., RADVILIŠKIO R. SAV., PAPERASTOJO REMONTA APRASŠAS |
| 27828 | PV | VARDAS, PAVARDĖ VILMA ADOMAITIENĖ | PARAŠAS  | STATINIO NUMERIS IR PAVADINIMAS: DAUGIABUTIS GYVENAMASIS PASTATAS (01) |
| BK008141 | PROJEKT. | TOMAS BUNTINAS |  | DOKUMENTO PAVADINIMAS: LIETAUS VANDENS SURINKIMO ĮLAJOS ĮRENGIMO DETALĖ. M 1:10 |
| LT | STATYTOJAS: | RIMANTAS PAŠKEVIČIUS | | DOKUMENTO ŽYMUO: 1736-01-PRA-B5 |
| | | | | LAPAS 1 |
| | | | | LAPŲ 1 |

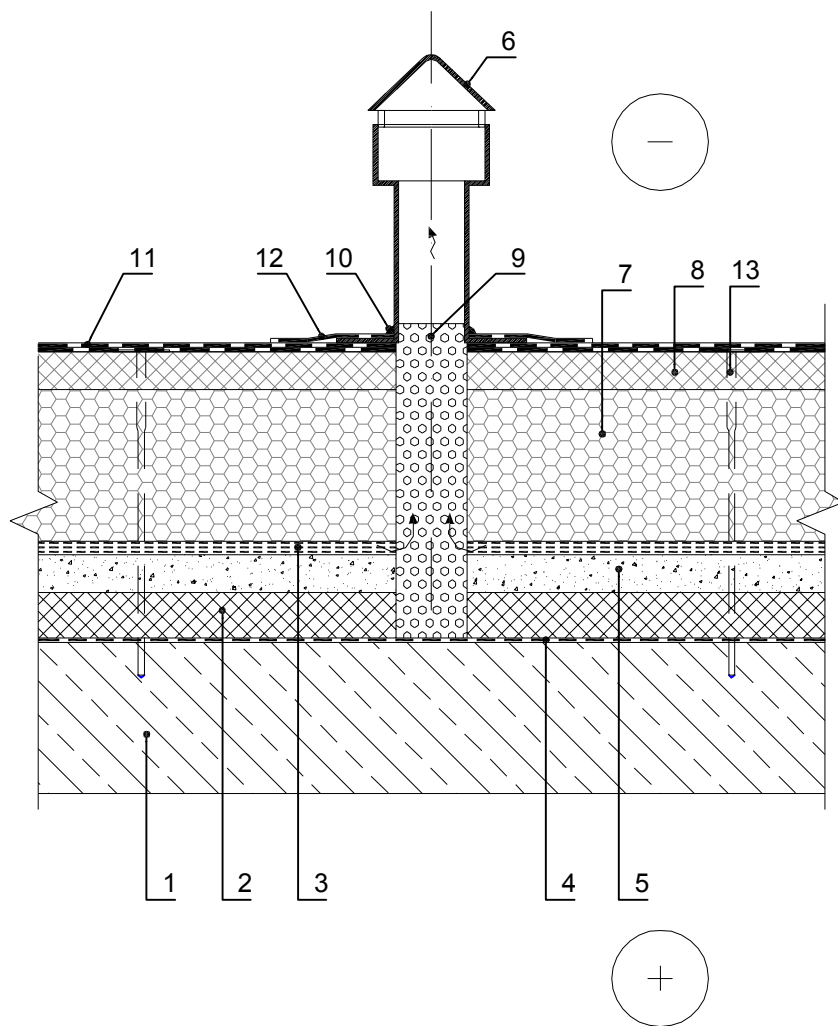
Vėdinimo kaminėlio stogo dangoje įrengimo detalė. M 1:10

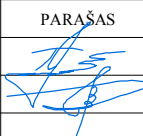

- 1 - esama gelžbetoninė plokštė;
- 2 - esamas šilumos izoliacijos sluoksnis;
- 3 - esama hidroizoliacinė danga;
- 4 - esamas garus izoliuojantis sluoksnis;
- 5 - esamas nuolydį formuojantis smėlio sluoksnis;
- 6 - vėdinimo kaminėlis;
- 7 - polistireninio putplasčio EPS 80 apatinis sluoksnis, 200 mm;
- 8 - kietos mineralinės vatos viršutinis sluoksnis, 50 mm;
- 9 - šilumos izoliacijos užpildas (universalinė mineralinė vata);
- 10 - elastinis hermetikas;
- 11 - hidroizoliacinė danga (2 sl.) su apsauginiu sluoksniu;
- 12 - papildomi hidroizoliacijos sluoksniai;
- 13 - tvirtinimo elementas.

| | | | | |
|----------------------|---|--|--|---|
| 0 | 2017-09-11 | STATYBOS LEIDIMUI; STATYBAI | | |
| LAIDA | IŠLEIDIMO DATA | LAIDOS STATUSAS. KEITIMO PRIEŽASTIS (JEI TAIKOMA) | | |
| KVAL. PATV. DOK. NR. |  | GINTARO ADOMAIČIO II ĮMONĖS KODAS 301842805 MAIRONIO G.53, RADVILIŠKIS TEL.: 860606710, 842251734 | | PROJEKTO PAVADINIMAS: DAUGIABUČIO GYVENAMOJO NAMO J.JARAMINO G. 12, RADVILIŠKIO M., RADVILIŠKIO R. SAV., PAPERASTOJO REMONTA APRAŠAS |
| 27828 | PV | VARDAS, PAVARDĖ VILMA ADOMAITIENĖ | PARAŠAS  | STATINIO NUMERIS IR PAVADINIMAS: DAUGIABUTIS GYVENAMASIS PASTATAS (01) |
| BK008141 | PROJEKT. | TOMAS BUNTINAS |  | DOKUMENTO PAVADINIMAS: VĖDINIMO KAMINĖLIO STOGO DANGOJE ĮRENGIMO DETALĖ. M 1:10 |
| LT | STATYTOJAS: | RIMANTAS PAŠKEVIČIUS | | DOKUMENTO ŽYMUO: 1736-01-PRA-B6 |
| | | | | LAPAS 1 |
| | | | | LAPŲ 1 |

Užlipimo liuko įrengimo detalė. M 1:10

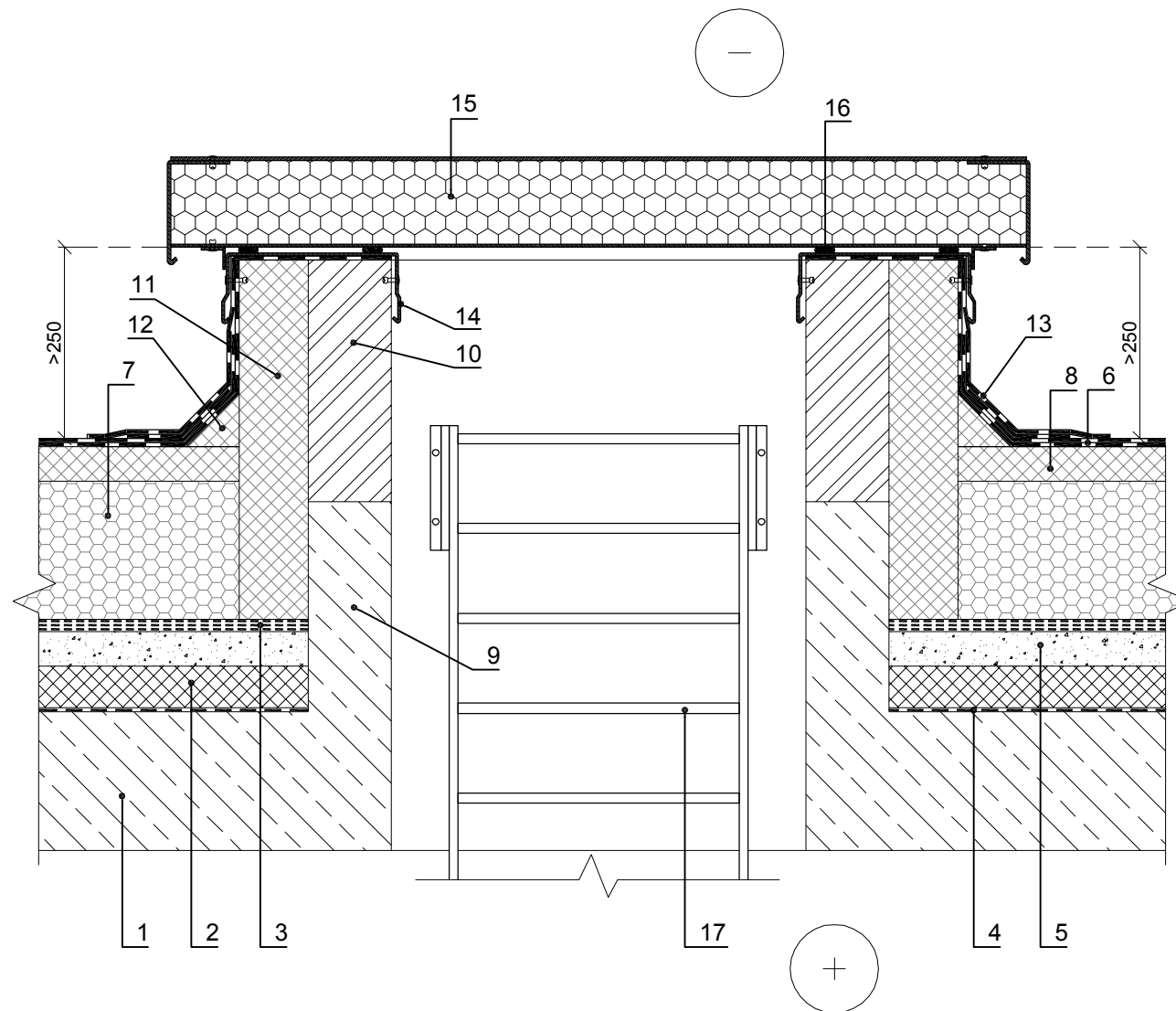

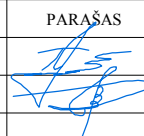

- 1 - esama gelžbetoninė plokštė;
- 2 - esamas šilumos izoliacijos sluoksnis;
- 3 - esama hidroizoliacinė danga;
- 4 - esamas garus izoliuojantis sluoksnis;
- 5 - esamas nuolydį formuojantis smėlio sluoksnis;
- 6 - hidroizoliacinė danga (2 sl.) su apsauginiu sluoksniu;
- 7 - polistireninio putplasčio EPS 80 apatinis sluoksnis, 200 mm;
- 8 - kietos mineralinės vatos viršutinis sluoksnis, 50 mm;
- 9 - esama liuko konstrukcija;
- 10 - liuko konstrukcijos paaukštinimas silikatinėmis plytomis;
- 11 - kietą mineralinę vatą, 100 mm;
- 12 - mineralinės vatos trikampis;
- 13 - papildomi hidroizoliacinės dangos sluoksniai;
- 14 - skardos lankstinys;
- 15 - skydinis dangtis;
- 16 - sandarinimo tarpinė (liuko perimetru);
- 17 - kopetėlės;

| | | | | |
|----------------------|---|--|---|--|
| 0 | 2017-09-11 | STATYBOS LEIDIMUI; STATYBAI | | |
| LAIDA | IŠLEIDIMO DATA | LAIDOS STATUSAS. KEITIMO PRIEŽASTIS (JEI TAIKOMA) | | |
| KVAL. PATV. DOK. NR. |  | GINTARO ADOMAIČIO IĮ | | PROJEKTO PAVADINIMAS: |
| | | ĮMONĖS KODAS 301842805 MAIRONIO G.53, RADVILIŠKIS TEL.: 860606710, 842251734 | | DAUGIABUČIO GYVENAMOJO NAMO J.JARAMINO G. 12, RADVILIŠKIO M., RADVILIŠKIO R. SAV., PAPERASTOJO REMONTA APRAŠAS |
| 27828 | PV | VILMA ADOMAITIENĖ | PARAŠAS | STATINIO NUMERIS IR PAVADINIMAS: DAUGIABUTIS GYVENAMASIS PASTATAS (01) |
| BK008141 | PROJEKT. | TOMAS BUNTINAS |  | DOKUMENTO PAVADINIMAS: UŽLIPIMO LIUKO ĮRENGIMO DETALĖ. M 1:10 |
| LT | STATYTOJAS: | RIMANTAS PAŠKEVIČIUS | | DOKUMENTO ŽYMUO: 1736-01-PRA-B7 |
| | | LAPAS | LAPŲ | |
| | | 1 | 1 | |

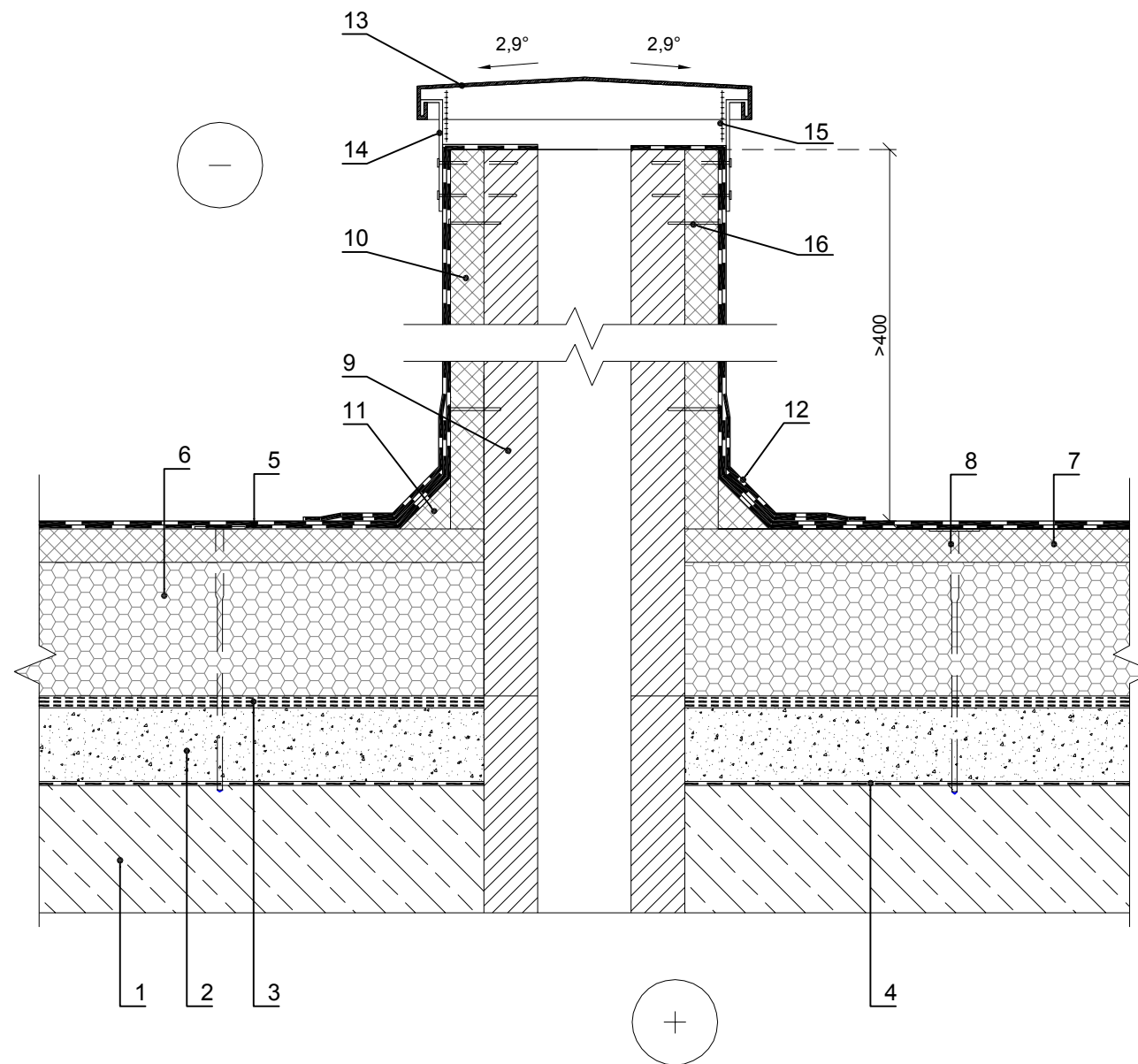
Ventiliacijos šachtų apšiltinimo detalė. M 1:10



- 1 - esama gelžbetoninė plokštė;
- 2 - esamas nuolydį formuojantis smėlio sluoksnis;
- 3 - esama hidroizoliacinė danga;
- 4 - esamas garus izoliuojantis sluoksnis;
- 5 - hidroizoliacinė danga su apsauginiu sluoksniu;
- 6 - polistireninio putplasčio EPS 80 apatinis sluoksnis, 200 mm;
- 7 - kietos mineralinės vatos viršutinis sluoksnis, 50 mm;
- 8 - termoizoliacijos tvirtinimo elementas;
- 9 - vėdinimo šachtų konstrukcija, silikatinių plytų mūras;
- 10 - kieta mineralinė vata, 50 mm;
- 11 - mineralinės vatos trikampis;
- 12 - papildomi hidroizoliacinės dangos sluoksniai;
- 13 - skardos lankstinys;
- 14 - laikikliai;
- 15 - plieninis tinklelis apsaugai nuo paukščių;
- 16 - tvirtinimo elementas;

| | | | | |
|----------------------|---|---|---|---|
| 0 | 2017-09-11 | STATYBOS LEIDIMUI; STATYBAI | | |
| LAIDA | IŠLEIDIMO DATA | LAIDOS STATUSAS. KEITIMO PRIEŽASTIS (JEI TAIKOMA) | | |
| KVAL. PATV. DOK. NR. |  GINTARO ADOMAIČIO ŪKIS ĮMONĖS KODAS 301842805 MAIRONIO G.53, RADVILIŠKIS TEL.: 860606710, 842251734 | PROJEKTO PAVADINIMAS: DAUGIABUČIO GYVENAMOJO NAMO J.JARAMINO G. 12, RADVILIŠKIO M., RADVILIŠKIO R. SAV., PAPERASTOJO REMONTO APRAŠAS | | |
| | | STATINIO NUMERIS IR PAVADINIMAS: DAUGIABUTIS GYVENAMASIS PASTATAS (01) | | |
| 27828 | PV | VILMA ADOMAITIENĖ | PARAŠAS | DOKUMENTO PAVADINIMAS: VENTILIACIJOS ŠACHTŲ APŠILTINIMO DETALĖ. M 1:10 |
| BK008141 | PROJEKT. | TOMAS BUNTINAS |  | |
| LT | STATYTOJAS: | RIMANTAS PAŠKEVIČIUS | | DOKUMENTO ŽYMUO: 1736-01-PRA-B8 |
| | | | | LAPAS 1 |
| | | | | LAPŲ 1 |

Kanalizacijos stovo alsuoklio įrengimo detalė. M 1:10

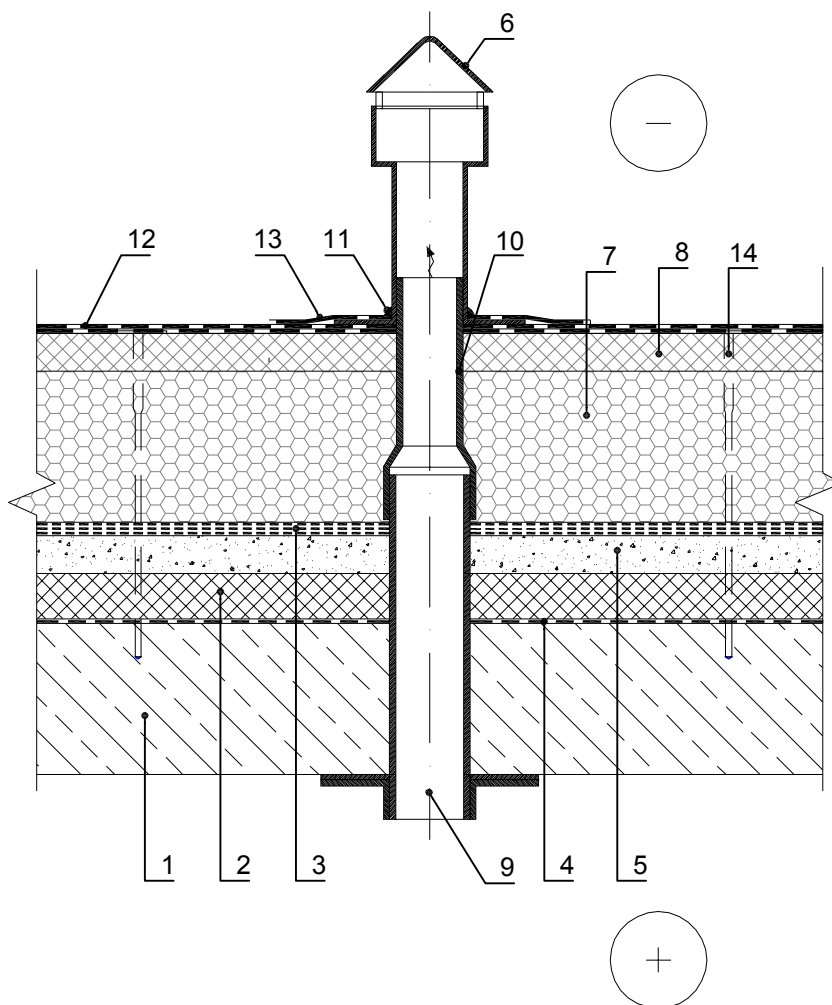

- 1 - esama gelžbetoninė plokštė;
- 2 - esamas šilumos izoliacijos sluoksnis;
- 3 - esama hidroizoliacinė danga;
- 4 - esamas garus izoliuojantis sluoksnis;
- 5 - esamas nuolydį formuojantis smėlio sluoksnis;
- 6 - vėdinimo kaminėlis;
- 7 - polistireninio putplasčio EPS 80 apatinis sluoksnis, 200 mm;
- 8 - kietos mineralinės vatos viršutinis sluoksnis, 50 mm;
- 9 - kanalizacijos stovas;
- 10- jungiamasis antgalis;
- 11 - elastinis hermetikas;
- 12 - hidroizoliacinė danga su apsauginiu sluoksniu;
- 13 - papildomi hidroizoliacijos sluoksniai.
- 14 - tvirtinimo elementas;

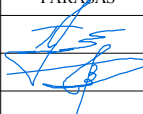
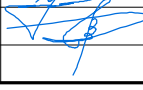
| | | | | |
|----------------------|---|--|--|---|
| 0 | 2017-09-11 | STATYBOS LEIDIMUI; STATYBAI | | |
| LAIDA | IŠLEIDIMO DATA | LAIDOS STATUSAS. KEITIMO PRIEŽASTIS (JEI TAIKOMA) | | |
| KVAL. PATV. DOK. NR. |  | GINTARO ADOMAIČIO II ĮMONĖS KODAS 301842805 MAIRONIO G.53, RADVILIŠKIS TEL.: 860606710, 842251734 | | PROJEKTO PAVADINIMAS: DAUGIABUČIO GYVENAMOJO NAMO J.JARAMINO G. 12, RADVILIŠKIO M., RADVILIŠKIO R. SAV., PAPERASTOJO REMONTA APRAŠAS |
| 27828 | PV | VARDA, PAVARDĖ VILMA ADOMAITIENĖ | PARAŠAS  | STATINIO NUMERIS IR PAVADINIMAS: DAUGIABUTIS GYVENAMASIS PASTATAS (01) |
| BK008141 | PROJEKT. | TOMAS BUNTINAS |  | DOKUMENTO PAVADINIMAS: KANALIZACIJOS STOVO ALSUOKLIO ĮRENGIMO DETALĖ. M 1:10 |
| LT | STATYTOJAS: | RIMANTAS PAŠKEVIČIUS | | DOKUMENTO ŽYMUO: 1736-01-PRA-B9 |
| | | | | LAPAS 1 |
| | | | | LAPŲ 1 |

Stogo jungties su siena įrengimo detalė. M 1:10

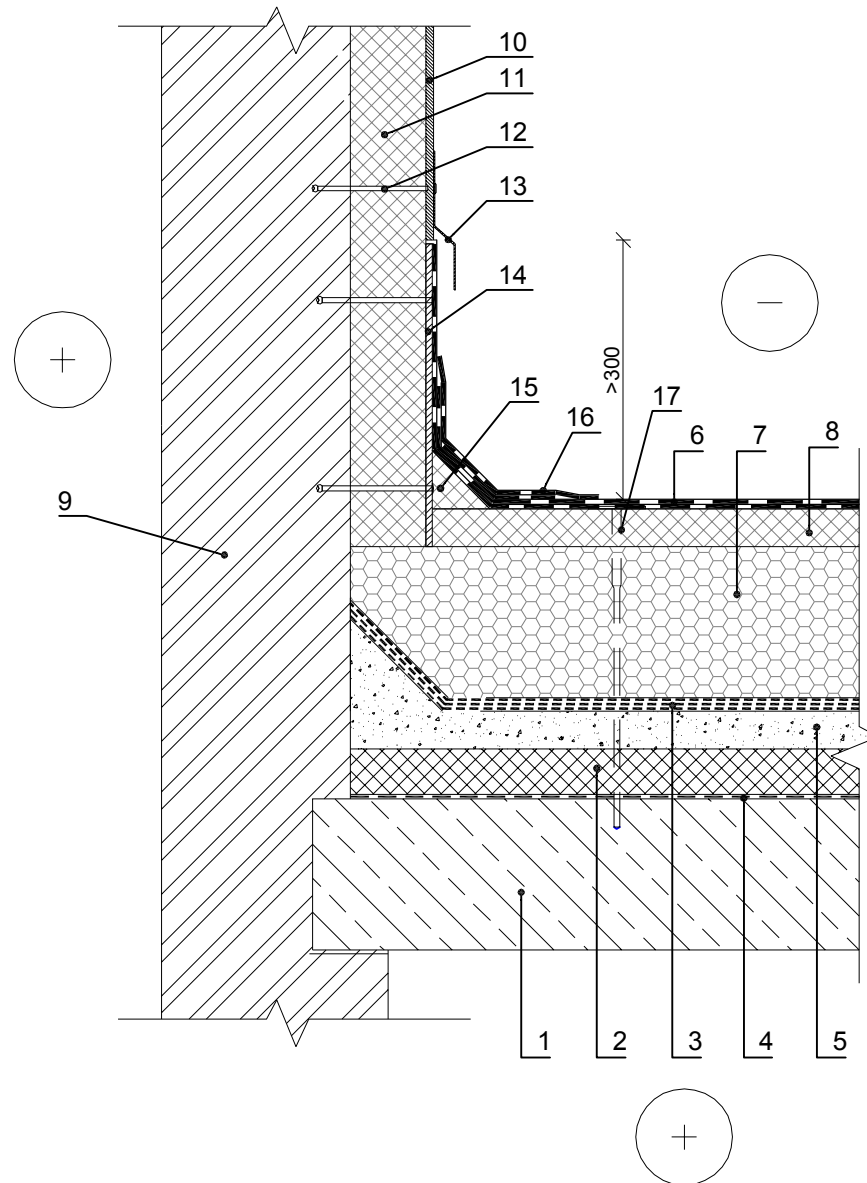

- 1 - esama gelžbetoninė plokštė;
- 2 - esamas šilumos izoliacijos sluoksnis;
- 3 - esama hidroizoliacinė danga;
- 4 - esamas garus izoliuojantis sluoksnis;
- 5 - esamas nuolydį formuojantis smėlio sluoksnis;
- 6 - hidroizoliacinė danga (2 sl.) su apsauginiu sluoksniu;
- 7 - polistireninio putplasčio EPS 80 apatinis sluoksnis, 200 mm;
- 8 - kietos mineralinės vatos viršutinis sluoksnis, 50 mm;
- 9 - esama siena;
- 10 - tinkas;
- 11 - sienos šiltinimas kieta mineraline vata, 100 mm;
- 12 - tvirtinimo elementas;
- 13 - skardos lankstinys;
- 14 - kietas pagrindas, "Cetris" plokštė;
- 15 - mineralinės vatos trikampis;
- 16 - papildomi hidroizoliacinės dangos sluoksniai;
- 17 - tvirtinimo elementas.

| | | | | |
|----------------------------|----------------|--|---------|--|
| 0 | 2017-09-11 | STATYBOS LEIDIMUI; STATYBAI | | |
| LAIDA | IŠLEIDIMO DATA | LAIDOS STATUSAS. KEITIMO PRIEŽASTIS (JEI TAIKOMA) | | |
| KVAL. PATV. DOK. NR. | | GINTARO ADOMAIČIO Ū | | PROJEKTO PAVADINIMAS: |
| | | ĮMONĖS KODAS 301842805 MAIRONIO G.53, RADVILIŠKIS TEL.: 860606710, 842251734 | | DAUGIABUČIO GYVENAMOJO NAMO J.JARAMINO G. 12, RADVILIŠKIO M., RADVILIŠKIO R. SAV., PAPERASTOJO REMONTA APRAŠAS |
| | PAREIGOS | VARDAS, PAVARDĖ | PARAŠAS | STATINIO NUMERIS IR PAVADINIMAS: |
| 27828 | PV | VILMA ADOMAITIENĖ | | DAUGIABUTIS GYVENAMASIS PASTATAS (01) |
| BK008141 | PROJEKT. | TOMAS BUNTINAS | | DOKUMENTO PAVADINIMAS: |
| | | | | STOGO JUNGTIOS SU SIENA ĮRENGIMO DETALĖ. M 1:10 |
| LT | STATYTOJAS: | RIMANTAS PAŠKEVIČIUS | | DOKUMENTO ŽYMUO: |
| | | | | 1736-01-PRA-B10 |
| | | | | LAPAS |
| | | | | LAPŲ |
| | | | | 1 |
| | | | | 1 |

Stogo peraukštėjimas. M 1:10

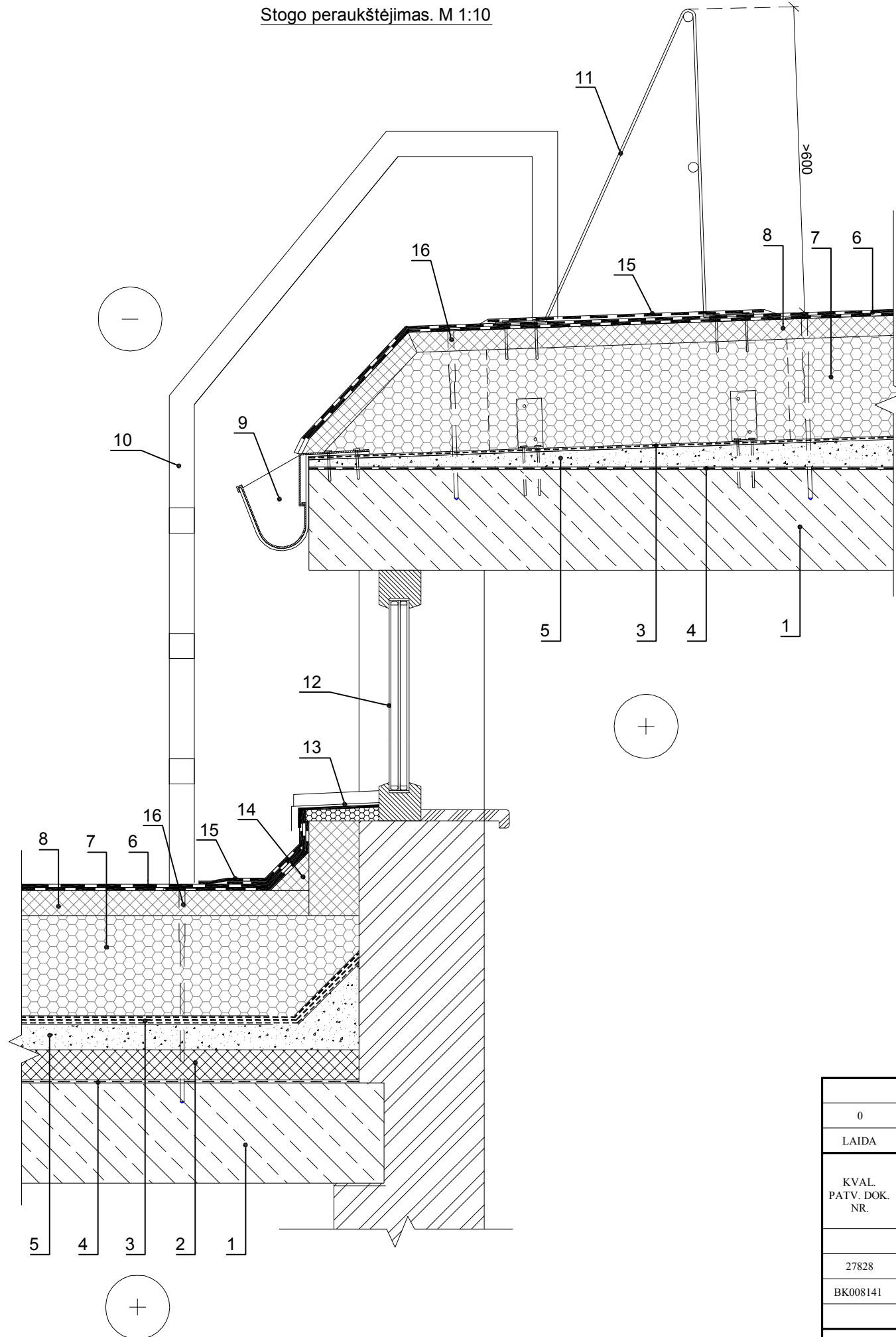

- 1 - esama gelžbetoninė plokštė;
- 2 - esamas šilumos izoliacijos sluoksnis;
- 3 - esama hidroizoliacinė danga;
- 4 - esamas garus izoliuojantis sluoksnis;
- 5 - esamas nuolydį formuojantis smėlio sluoksnis;
- 6 - hidroizoliacinė danga (2 sl.) su apsauginiu sluoksniu;
- 7 - polistireninio putplasčio EPS 80 apatinis sluoksnis, 200 r
- 8 - kietos mineralinės vatos viršutinis sluoksnis, 50 mm;
- 9 - lietaus vandens surinkimo latakas;
- 10 - plieninės kopetėlės;
- 11 - apsauginė plieninė stogo tvorelė;
- 12 - plastikinis langas;
- 13 - cinkuotos skardos išorės palangė;
- 14 - mineralinės vatos trikampis;
- 15 - papildomi hidroizoliacinės dangos sluoksniai;
- 16 - tvirtinimo elementas.

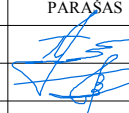
| | | | | |
|----------------------|---|---|---|--|
| 0 | 2017-09-11 | STATYBOS LEIDIMUI; STATYBAI | | |
| LAIDA | IŠLEIDIMO DATA | LAIDOS STATUSAS. KEITIMO PRIEŽASTIS (JEI TAIKOMA) | | |
| KVAL. PATV. DOK. NR. |  GINTARO ADOMAIČIO IĮ ĮMONĖS KODAS 301842805 MAIRONIO G.53, RADVILIŠKIS TEL.: 860606710, 842251734 | PROJEKTO PAVADINIMAS: DAUGIABUČIO GYVENAMOJO NAMO J.JARAMINO G. 12, RADVILIŠKIO M., RADVILIŠKIO R. SAV., PAPERASTOJO REMONTO APRAŠAS | | |
| | | STATYBOS NUMERIS IR PAVADINIMAS: DAUGIABUTIS GYVENAMASIS PASTATAS (01) | | |
| 27828 | PV | VILMA ADOMAITIENĖ | PARAŠAS | DOKUMENTO PAVADINIMAS: STOGO PERAUKŠTĖJIMAS. M 1:10 |
| BK008141 | PROJEKT. | TOMAS BUNTINAS |  | |
| LT | STATYTOJAS: | RIMANTAS PAŠKEVIČIUS | | DOKUMENTO ŽYMUO: 1736-01-PRA-B11 |
| | | | | LAPAS 1 |
| | | | | LAPŲ 1 |



VALSTYBĖS ĮMONĖ REGISTRŲ CENTRAS

Vincio Kudirkos g. 18-3, 03105 Vilnius, tel. (8 5) 2688 262, faks. (8 5) 2688 311, el.p. info@registrucentras.lt

NEKILNOJAMOJO TURTO REGISTRO CENTRINIO DUOMENŲ BANKO IŠRAŠAS

2017-09-12 14:45:58

1. Nekilnojamojo turto registre įregistruotas turtas:

Registro Nr.: 40/40106
 Registro tipas: Žemės sklypas su statiniais
 Sudarymo data: 1992-09-22
 Adresas: Radviliškis, J. Jaramino g. 12
 Registro tvarkytojas: Valstybės įmonės Registrų centro Šiaulių filialas

2. Nekilnojamieji daiktai:

2.1.

Žemės sklypas

Unikalus daikto numeris: 4400-1823-8807
 Žemės sklypo kadastro numeris ir kadastro vietovės pavadinimas: 7167/0006:246 Radviliškio m. k.v.
 Daikto pagrindinė naudojimo paskirtis: Kita
 Žemės sklypo naudojimo būdas: Gyvenamosios teritorijos
 Žemės sklypo naudojimo pobūdis: Dauglaukėčių ir aukštybinių gyvenamųjų namų statybos
 Žemės sklypo plotas: 0.1644 ha
 Užstatyta teritorija: 0.1644 ha
 Žemės ūkio naudmenų našumo balas: 46.9
 Matavimų tipas: Žemės sklypas suformuotas atliekant kadastrinius matavimus
 Indeksuota žemės sklypo vertė: 10586 Eur
 Žemės sklypo vertė: 6616 Eur
 Vidutinė rinkos vertė: 25776 Eur
 Vidutinės rinkos vertės nustatymo data: 2008-08-26
 Kadastro duomenų nustatymo data: 2008-08-26

2.2.

Pastatas - Gyvenamasis namas

Unikalus daikto numeris: 7198-6000-4013
 Daikto pagrindinė naudojimo paskirtis: Gyvenamoji (trijų ir daugiau butų - daugiabučiai pastatai)
 Pažymėjimas plane: 1A5p
 Statybos pabaigos metai: 1986
 Baigtumo procentas: 100 %
 Šildymas: Centrinis šildymas iš centralizuotų sistemų
 Vandentiekis: Komunalinis vandentiekis
 Nuotekų šalinimas: Komunalinis nuotekų šalinimas
 Dujos: Gamtinės
 Sienos: Plytos
 Stogo danga: Ruberoidas
 Aukštų skaičius: 5
 Bendras plotas: 3119.66 kv. m
 Naudingas plotas: 2338.33 kv. m
 Gyvenamasis plotas: 1319.17 kv. m
 Rūsių (pusrūsių) plotas: 517.25 kv. m
 Tūris: 11111 kub. m
 Užstatytas plotas: 686.00 kv. m
 Gyvenamosios paskirties patalpų skaičius: 60
 Kambarių skaičius: 70
 Koordinatė X: 6185749.63
 Koordinatė Y: 471177.28
 Atkūrimo sąnaudos (statybos vertė): 126035 Eur
 Atkuriamoji vertė: 126035 Eur
 Vidutinės rinkos vertės nustatymo data: 1986-04-20
 Kadastro duomenų nustatymo data: 1986-04-20

3. Daikto priklausiniai iš kito registro: įrašų nėra

4. Nuosavybė:

4.1.

Nuosavybės teisė

Savininkas: LIETUVOS RESPUBLIKA, a.k. 111105555
 Daiktas: žemės sklypas Nr. 4400-1823-8807, aprašytas p. 2.1.
 Įregistravimo pagrindas: 2009-02-25 Apskritis viršinininko įsakymas Nr. V-1050
 Įrašas galioja: Nuo 2009-03-09

5. Valstybės ir savivaldybių žemės patikėjimo teisė:

5.1.

Valstybinė žemės patikėjimo teisė

Patikėtinis: Nacionalinė žemės tarnyba prie Žemės ūkio ministerijos, a.k. 188704927
 Daiktas: žemės sklypas Nr. 4400-1823-8807, aprašytas p. 2.1.
 Įregistravimo pagrindas: Žemės įstatymo pakeitimo ir papildymo įstatymas Nr. XI-912, 2010 m. birželio 18 d.
 Įrašas galioja: Nuo 2010-07-01

6. Kitos daiktinės teisės:

6.1.

Kello servitutas (tarnaujantis)

Daiktas: žemės sklypas Nr. 4400-1823-8807, aprašytas p. 2.1.
 Įregistravimo pagrindas: 2009-02-25 Apskritis viršinininko įsakymas Nr. V-1050

Plotas: 0.0248 ha
Irašas galioja: Nuo 2009-03-09

7. Juridiniai faktai:

7.1.

Nustatytas turto administravimas
Administratorius: UAB "Radvilškie bostas", a.k. 171205389
Daiktas: pastatas Nr. 7198-6000-4013, aprašytas p. 2.2.
Iregistravimo pagrindas: 2002-02-07 Savivaldybės valdybos sprendimas Nr. 14v
2004-12-31 Įsakymas Nr. 4-893-(8.2)
2008-05-21 Savivaldybės administracijos direktoriaus įsakymas Nr. A-478-(8.2)
2013-04-17 Savivaldybės administracijos direktoriaus įsakymas Nr. A-414-(8.2)
2014-04-02 Savivaldybės administracijos direktoriaus įsakymas Nr. A-290-(8.2)
2014-07-25 Savivaldybės administracijos direktoriaus įsakymas Nr. A-726-(8.2)
Irašas galioja: Nuo 2014-10-16

8. Žymos: įrašų nėra

9. Specialiosios žemės ir miško naudojimo sąlygos:

9.1.

XLIX. Vandentiekio, lietaus ir fekalinės kanalizacijos tinklų ir įrenginių apsaugos zonos
Daiktas: žemės sklypas Nr. 4400-1823-8807, aprašytas p. 2.1.
Iregistravimo pagrindas: 2009-02-25 Apskritis viršinininko įsakymas Nr. V-1050
Plotas: 0.0261 ha
Irašas galioja: Nuo 2009-03-04

9.2.

XLVIII. Šilumos ir karšto vandens tiekimo tinklų apsaugos zonos
Daiktas: žemės sklypas Nr. 4400-1823-8807, aprašytas p. 2.1.
Iregistravimo pagrindas: 2009-02-25 Apskritis viršinininko įsakymas Nr. V-1050
Plotas: 0.0221 ha
Irašas galioja: Nuo 2009-03-04

9.3.

IX. Dujotiekių apsaugos zonos
Daiktas: žemės sklypas Nr. 4400-1823-8807, aprašytas p. 2.1.
Iregistravimo pagrindas: 2009-02-25 Apskritis viršinininko įsakymas Nr. V-1050
Plotas: 0.0197 ha
Irašas galioja: Nuo 2009-03-04

9.4.

VI. Elektros linijų apsaugos zonos
Daiktas: žemės sklypas Nr. 4400-1823-8807, aprašytas p. 2.1.
Iregistravimo pagrindas: 2009-02-25 Apskritis viršinininko įsakymas Nr. V-1050
Plotas: 0.0077 ha
Irašas galioja: Nuo 2009-03-04

9.5.

I. Ryšių linijų apsaugos zonos
Daiktas: žemės sklypas Nr. 4400-1823-8807, aprašytas p. 2.1.
Iregistravimo pagrindas: 2009-02-25 Apskritis viršinininko įsakymas Nr. V-1050
Plotas: 0.0037 ha
Irašas galioja: Nuo 2009-03-04

10. Daikto registravimas ir kadastro žymos:

10.1.

Suformuotas naujas (daikto registravimas)
Daiktas: žemės sklypas Nr. 4400-1823-8807, aprašytas p. 2.1.
Iregistravimo pagrindas: 2009-02-25 Apskritis viršinininko įsakymas Nr. V-1050
Irašas galioja: Nuo 2009-03-04

10.2.

Kadastrinius matavimus atliko (kadastro žyma)
Uždaroji akcinė bendrovė korporacija "Matninkai", a.k. 121913439
Daiktas: žemės sklypas Nr. 4400-1823-8807, aprašytas p. 2.1.
Iregistravimo pagrindas: 2008-08-18 Nekilnojamojo daikto kadastro duomenų byla
Irašas galioja: Nuo 2009-03-04

11. Registro pastabos ir nuorodos: įrašų nėra

12. Kita informacija:

Archyvinės bylos Nr.: 25360/2452

13. Informacija apie duomenų sandoriui tikslinimą: įrašų nėra

 2017-09-12 14:45:58

BUTŲ (PATALPŲ) SĄRAŠAS PASTATE

2017-08-25 09:26:07

Pastato unikalus numeris: 7198-6000-4013
 Žymėjimas plane: 1A5p
 Pastato bendras plotas: 3119.66 kv. m
 Pastato adresas: Radviliškis J. Jaramino g. 12
 Pastato pagrindinė naudojimo paskirtis: Gyvenamoji(3 ir daugiau butų)

Gyvenamųjų patalpų (butų) skaičius: 60
 Negyvenamųjų patalpų skaičius: 0
 Pageidaujimų patalpų Nr.: Visi

| Eil. Nr. | Unikalus numeris | Naudojimo paskirtis | Pat. Nr. | Savininkas (patikėtinis) | Valdoma dalis | Bendras plotas (kv. m) | Naudingas plotas (kv. m) |
|------------------|---------------------|--|----------|---|---------------|------------------------|--------------------------|
| 1 | 7198-6000-4013:0001 | Gyvenamoji (butų) | 1 | RADVILIŠKIO RAJONO SAVIVALDYBĖ, l.k. 111101539 | 1 / 1 | 37.28 | 37.28 |
| <i>Pastabos:</i> | | <i>Butas; Su rūsiu 2,89 kv.m. pažymėtu R-6</i> | | | | | |
| 2 | 7198-6000-4013:0002 | Gyvenamoji (butų) | 2 | VALERIJA VALATKIENĖ | 1 / 1 | 37.53 | 37.53 |
| <i>Pastabos:</i> | | <i>Butas; Su rūsiu 3,40 kv.m; pažymėtu R-7</i> | | | | | |
| 3 | 7198-6000-4013:0003 | Gyvenamoji (butų) | 3 | ERIKA MIKUŽEVIČIUTĖ | 1 / 2 | 48.95 | 48.95 |
| | | | 3 | GEDIMINAS VAITKEVIČIUS | 1 / 2 | | |
| <i>Pastabos:</i> | | <i>Butas; Su rūsiu 2,86 kv.m., pažymėtu R-2</i> | | | | | |
| 4 | 7198-6000-4013:0004 | Gyvenamoji (butų) | 4 | IEVA KERŠIENĖ | 1 / 1 | 36.68 | 36.68 |
| <i>Pastabos:</i> | | <i>Butas; Su rūsiu 2,43 kv.m; pažymėtu R-3</i> | | | | | |
| 5 | 7198-6000-4013:0005 | Gyvenamoji (butų) | 5 | REGINA MASILIŪNIENĖ | 1 / 1 | 37.88 | 37.88 |
| <i>Pastabos:</i> | | <i>Butas; Su rūsiu 3,42 kv. m., pažymėtu R-4</i> | | | | | |
| 6 | 7198-6000-4013:0006 | Gyvenamoji (butų) | 6 | VIDMANTAS SALDUKAS | 1 / 1 | 36.32 | 36.32 |
| <i>Pastabos:</i> | | <i>Butas; Su rūsiu 2,73 kv.m</i> | | | | | |
| 7 | 7198-6000-4013:0007 | Gyvenamoji (butų) | 7 | JANINA POŠKIENĖ | 1 / 1 | 36.62 | 36.62 |
| <i>Pastabos:</i> | | <i>Butas; Su rūsiu 2,71 kv.m</i> | | | | | |
| 8 | 7198-6000-4013:0008 | Gyvenamoji (butų) | 8 | ALYTĖ JONAITIENĖ | 1 / 1 | 37.88 | 37.88 |
| <i>Pastabos:</i> | | <i>Butas; Su rūsiu 3,66 kv.m., pažymėtu R-9</i> | | | | | |
| 9 | 7198-6000-4013:0009 | Gyvenamoji (butų) | 9 | IRTAUTAS LAPINSKAS | 1 / 1 | 49.34 | 49.34 |
| <i>Pastabos:</i> | | <i>Butas; Rūsysis 9,70 kv.m.</i> | | | | | |
| 10 | 7198-6000-4013:0010 | Gyvenamoji (butų) | 10 | OLIJUS VAINAUSKAS | 1 / 1 | 37.32 | 37.32 |
| <i>Pastabos:</i> | | <i>Butas; Su rūsiu 4,54 kv. m</i> | | | | | |

| Eil. Nr. | Unikalus numeris | Naudojimo paskirtis | Pat. Nr. | Savininkas (patikėtinis) | Valdoma dalis | Bendras plotas (kv. m) | Naudingas plotas (kv. m) |
|------------------|---------------------|---|----------|--|---------------|------------------------|--------------------------|
| 11 | 7198-6000-4013:0011 | Gyvenamoji (butų) | 11 | ANISIJA SAKALAUŠKIENĖ | 1 / 1 | 37.44 | 37.44 |
| <i>Pastabos:</i> | | <i>Butas; Su rūsiu 2,71 kv.m</i> | | | | | |
| 12 | 7198-6000-4013:0012 | Gyvenamoji (butų) | 12 | MARIJUS VRUBLIAUSKAS | 1 / 1 | 37.00 | 37.00 |
| <i>Pastabos:</i> | | <i>Butas; Su rūsiu 3,66 kv.m</i> | | | | | |
| 13 | 7198-6000-4013:0013 | Gyvenamoji (butų) | 13 | ALDONA ONA JONAITIENĖ | 1 / 1 | 36.35 | 36.35 |
| <i>Pastabos:</i> | | <i>Butas; Su rūsiu 2,70 kv.m pažymėtu R-17</i> | | | | | |
| 14 | 7198-6000-4013:0014 | Gyvenamoji (butų) | 14 | IRENA ŽOFIJA MASIULIENĖ; POVILAS MASIULIS | 1 / 1 | 37.23 | 37.23 |
| <i>Pastabos:</i> | | <i>Butas; Su rūsiu 3,66 kv. m., pažymėtu R-18</i> | | | | | |
| 15 | 7198-6000-4013:0015 | Gyvenamoji (butų) | 15 | JEVGENIJUS ROMANIŠINAS | 11 / 25 | 49.35 | 49.35 |
| | | | 15 | IVANNA ŽMĖJAUSKIENĖ | 7 / 25 | | |
| | | | 15 | IRINA NIKULKIENĖ | 7 / 25 | | |
| <i>Pastabos:</i> | | <i>Butas; Su rūsiu 2,98 kv.m., pažymėtu R-22</i> | | | | | |
| 16 | 7198-6000-4013:0016 | Gyvenamoji (butų) | 16 | FEDOSIJA LAIŠEVCEVA | 1 / 1 | 37.46 | 37.46 |
| <i>Pastabos:</i> | | <i>Butas; Su rūsiu 2,98 kv. m</i> | | | | | |
| 17 | 7198-6000-4013:0017 | Gyvenamoji (butų) | 17 | JONAS POŠKUS | 1 / 1 | 37.92 | 37.92 |
| <i>Pastabos:</i> | | <i>Butas; Su rūsiu 2,98 kv.m., pažymėtu R-20</i> | | | | | |
| 18 | 7198-6000-4013:0018 | Gyvenamoji (butų) | 18 | ELENA PROZOROVA | 1 / 1 | 36.17 | 36.17 |
| <i>Pastabos:</i> | | <i>Butas; Su rūsiu 3,08 kv.m</i> | | | | | |
| 19 | 7198-6000-4013:0019 | Gyvenamoji (butų) | 19 | VILIMAS TEREBEIZA | 1 / 1 | 36.43 | 36.43 |
| <i>Pastabos:</i> | | <i>Butas; Su rūsiu 3,49 kv. m</i> | | | | | |
| 20 | 7198-6000-4013:0020 | Gyvenamoji (butų) | 20 | ALEKSANDRA GRUŽIENĖ | 1 / 1 | 37.62 | 37.62 |
| <i>Pastabos:</i> | | <i>Butas; Su rūsiu 3,06 kv.m</i> | | | | | |
| 21 | 7198-6000-4013:0021 | Gyvenamoji (butų) | 21 | ŽYDRĖ STEINFURTH | 1 / 1 | 49.25 | 49.25 |
| <i>Pastabos:</i> | | <i>Butas; Su rūsiu 2,85 kv.m</i> | | | | | |
| 22 | 7198-6000-4013:0022 | Gyvenamoji (butų) | 22 | DANUTĖ KARALEVIČIENĖ | 1 / 1 | 37.22 | 37.22 |
| <i>Pastabos:</i> | | <i>Butas; Su rūsiu 2,83 kv. m</i> | | | | | |
| 23 | 7198-6000-4013:0023 | Gyvenamoji (butų) | 23 | VERA VASILJEVA | 1 / 1 | 36.78 | 36.78 |
| <i>Pastabos:</i> | | <i>Butas; Su rūsiu 2,85 kv.m</i> | | | | | |
| 24 | 7198-6000-4013:0024 | Gyvenamoji (butų) | 24 | EGIDIJUS KAVALIAUSKAS | 1 / 1 | 36.07 | 36.07 |
| <i>Pastabos:</i> | | <i>Butas; Su rūsiu 6,27 kv.m</i> | | | | | |
| 25 | 7198-6000-4013:0025 | Gyvenamoji (butų) | 25 | LIUDMILA LABINIENĖ | 1 / 1 | 36.37 | 36.37 |
| <i>Pastabos:</i> | | <i>Butas; Su rūsiu 2,99 kv.m</i> | | | | | |

| Eil. Nr. | Unikalus numeris | Naudojimo paskirtis | Pat. Nr. | Savininkas (patikėtinis) | Valdoma dalis | Bendras plotas (kv. m) | Naudingas plotas (kv. m) |
|-----------|---------------------|--|----------|---|---------------|------------------------|--------------------------|
| 26 | 7198-6000-4013:0026 | Gyvenamoji (butų) | 26 | JEVGENIJ KORCH | 1 / 1 | 37.35 | 37.35 |
| Pastabos: | | Butas; Su rūsiu 2,99 kv.m., pažymėtu R-38 | | | | | |
| 27 | 7198-6000-4013:0027 | Gyvenamoji (butų) | 27 | TATJANA ASAČIOVA | 1 / 1 | 49.31 | 49.31 |
| Pastabos: | | Butas; Su rūsiu 2,99 kv.m | | | | | |
| 28 | 7198-6000-4013:0028 | Gyvenamoji (butų) | 28 | VALERIJ BARABANOV | 1 / 1 | 37.10 | 37.10 |
| Pastabos: | | Butas; Su rūsiu 5,88 kv.m | | | | | |
| 29 | 7198-6000-4013:0029 | Gyvenamoji (butų) | 29 | VIDA KUODIENĖ | 1 / 1 | 36.91 | 36.91 |
| Pastabos: | | Butas; Su rūsiu 2,99 kv.m | | | | | |
| 30 | 7198-6000-4013:0030 | Gyvenamoji (butų) | 30 | RIMANTAS PAŠKEVIČIUS | 1 / 1 | 37.90 | 37.90 |
| Pastabos: | | Butas; Su rūsiu 2,99 kv. m., pažymėtu R-43 | | | | | |
| 31 | 7198-6000-4013:0031 | Gyvenamoji (butų) | 31 | DANGIRUTĖ LAURUTIENĖ | 1 / 1 | 36.09 | 36.09 |
| Pastabos: | | Butas; Su rūsiu 7,65 kv.m., pažymėtu R-70 | | | | | |
| 32 | 7198-6000-4013:0032 | Gyvenamoji (butų) | 32 | EUGENIJA STUKONIENĖ | 1 / 1 | 37.80 | 37.80 |
| Pastabos: | | Butas; Su rūsiu 3,60 kv.m | | | | | |
| 33 | 7198-6000-4013:0033 | Gyvenamoji (butų) | 33 | RADVILIŠKIO RAJONO SAVIVALDYBĖ, į.k. 111101539 | 1 / 1 | 36.87 | 36.87 |
| Pastabos: | | Butas; Su rūsiu 3,57 kv.m | | | | | |
| 34 | 7198-6000-4013:0034 | Gyvenamoji (butų) | 34 | RAMINTA JONUŠIENĖ; ŠARŪNAS JONUŠAS | 1 / 1 | 49.06 | 49.06 |
| Pastabos: | | Butas; Su rūsiu 2,91 kv.m pažymėtu R-88 | | | | | |
| 35 | 7198-6000-4013:0035 | Gyvenamoji (butų) | 35 | AUDRONĖ BRAZIENĖ | 1 / 1 | 36.72 | 36.72 |
| Pastabos: | | Butas; Su rūsiu 2,91 kv.m | | | | | |
| 36 | 7198-6000-4013:0036 | Gyvenamoji (butų) | 36 | RENATA KAŠĖTAITĖ | 1 / 1 | 36.62 | 36.62 |
| Pastabos: | | Butas; Su rūsiu 3,50 kv. m | | | | | |
| 37 | 7198-6000-4013:0037 | Gyvenamoji (butų) | 37 | DIANA ŽALIENĖ; RIČARDAS ŽALYS | 1 / 2 | 36.23 | 36.23 |
| | | | 37 | VIDA JANULAITIENĖ | 1 / 2 | | |
| Pastabos: | | Butas; Su 2,91 kv.m. rūsiu | | | | | |
| 38 | 7198-6000-4013:0038 | Gyvenamoji (butų) | 38 | TEODORA SAVICKIENĖ | 1 / 1 | 37.32 | 37.32 |
| Pastabos: | | Butas; Su rūsiu 2,91 kv.m., pažymėtu R-90 | | | | | |
| 39 | 7198-6000-4013:0039 | Gyvenamoji (butų) | 39 | ZINAIDA VERONIKA ŠLINKŠIENĖ | 1 / 1 | 36.82 | 36.82 |
| Pastabos: | | Butas; Rūšys 3,49 kv.m., pažymėtas R-72 | | | | | |
| 40 | 7198-6000-4013:0040 | Gyvenamoji (butų) | 40 | EUGENIJA BERNOTIENĖ | 1 / 1 | 48.61 | 48.61 |
| Pastabos: | | Butas; Su rūsiu 3,63 kv.m., pažymėtu R-73 | | | | | |
| 41 | 7198-6000-4013:0041 | Gyvenamoji (butų) | 41 | KOSTAS STRIGOCKIS | 1 / 1 | 36.77 | 36.77 |
| Pastabos: | | Butas; Su rūsiu 4,49 kv.m | | | | | |

| Eil. Nr. | Unikalus numeris | Naudojimo paskirtis | Pat. Nr. | Savininkas (patikėtinis) | Valdoma dalis | Bendras plotas (kv. m) | Naudingas plotas (kv. m) |
|-----------|---------------------|--|----------|---|---------------|------------------------|--------------------------|
| 42 | 7198-6000-4013:0042 | Gyvenamoji (butų) | 42 | LIONĖ ZAKŠAUSKIENĖ | 1/1 | 37.10 | 37.10 |
| Pastabos: | | Butas; Su rūsiu 2,93 kv.m | | | | | |
| 43 | 7198-6000-4013:0043 | Gyvenamoji (butų) | 43 | JULIJONA ŠAUKLIENĖ | 1/1 | 35.97 | 35.97 |
| Pastabos: | | Butas; Su rūsiu 2,91 kv.m., pažymėtu R-11 | | | | | |
| 44 | 7198-6000-4013:0044 | Gyvenamoji (butų) | 44 | ANA LEBEDEVIENĖ | 1/2 | 37.32 | 37.32 |
| | | | 44 | ANA LEBEDEVIENĖ | 1/2 | | |
| Pastabos: | | Butas; Su rūsiu 2,87 kv.m pažymėtu R-76 | | | | | |
| 45 | 7198-6000-4013:0045 | Gyvenamoji (butų) | 45 | DALĖ ZITA STREBEIKIENĖ | 1/1 | 36.80 | 36.80 |
| Pastabos: | | Butas; Su rūsiu 3,06 kv.m | | | | | |
| 46 | 7198-6000-4013:0046 | Gyvenamoji (butų) | 46 | ROMUALDAS KAVALIAUSKAS | 1/1 | 48.39 | 48.39 |
| Pastabos: | | Butas; Su 2,85 kv.m. rūsiu | | | | | |
| 47 | 7198-6000-4013:0047 | Gyvenamoji (butų) | 47 | RADVILIŠKIO RAJONO SAVIVALDYBĖ, l.k. 111101539 | 1/1 | 36.75 | 36.75 |
| Pastabos: | | Butas; Su rūsiu 7,01 kv.m | | | | | |
| 48 | 7198-6000-4013:0048 | Gyvenamoji (butų) | 48 | NIKOLAJUS KALEINIKOVAS | 1/1 | 37.39 | 37.39 |
| Pastabos: | | Butas; Su rūsiu 3,00 kv.m., pažymėtu R-62 | | | | | |
| 49 | 7198-6000-4013:0049 | Gyvenamoji (butų) | 49 | ONA GRIGAITIENĖ | 1/1 | 36.78 | 36.78 |
| Pastabos: | | Butas; Su rūsiu 2,98 kv.m | | | | | |
| 50 | 7198-6000-4013:0050 | Gyvenamoji (butų) | 50 | AUDRONĖ POŠKIENĖ | 1/1 | 37.21 | 37.21 |
| Pastabos: | | Butas; Su rūsiu 3,00 kv.m., pažymėtu R-60 | | | | | |
| 51 | 7198-6000-4013:0051 | Gyvenamoji (butų) | 51 | TAISIJA LABANOVA | 1/1 | 36.94 | 36.94 |
| Pastabos: | | Butas; Su rūsiu 3,00 kv. m., pažymėtu R-63 | | | | | |
| 52 | 7198-6000-4013:0052 | Gyvenamoji (butų) | 52 | LAIMA NAVICKAITĖ | 1/1 | 48.89 | 48.89 |
| Pastabos: | | Butas; Su rūsiu 9,70 kv.m | | | | | |
| 53 | 7198-6000-4013:0053 | Gyvenamoji (butų) | 53 | REDAS ABROMAITIS | 1/1 | 36.77 | 36.77 |
| Pastabos: | | Butas; Su rūsiu 3,00 kv.m. | | | | | |
| 54 | 7198-6000-4013:0054 | Gyvenamoji (butų) | 54 | VALERIJUS CUKANOVAS | 1/1 | 37.08 | 37.08 |
| Pastabos: | | Butas; Su rūsiu 3,00 kv.m, pažymėtu R-65 | | | | | |
| 55 | 7198-6000-4013:0055 | Gyvenamoji (butų) | 55 | LEONAS RUTONIS | 1/1 | 36.51 | 36.51 |
| Pastabos: | | Butas; Su rūsiu 3,02 kv.m | | | | | |
| 56 | 7198-6000-4013:0056 | Gyvenamoji (butų) | 56 | IRENA JANKAUSKIENĖ | 1/1 | 37.16 | 37.16 |
| Pastabos: | | Butas; Su rūsiu 3,02 kv. m | | | | | |
| 57 | 7198-6000-4013:0057 | Gyvenamoji (butų) | 57 | ČESLOVA GINTOFT | 1/1 | 36.92 | 36.92 |
| Pastabos: | | Butas; Su rūsiu 3,02 kv.m | | | | | |

| Eil. Nr. | Unikalus numeris | Naudojimo paskirtis | Pat. Nr. | Savininkas (patikėtinis) | Valdoma dalis | Bendras plotas (kv. m) | Naudingas plotas (kv. m) |
|------------------|---------------------|--|----------|--------------------------|---------------|------------------------|--------------------------|
| 58 | 7198-6000-4013:0058 | Gyvenamoji (butų) | 58 | LAIMONAS RUKAS | 1 / 1 | 48.91 | 48.91 |
| <i>Pastabos:</i> | | <i>Butas; Su rūsiu 3,10 kv.m., pažymėtu R-52</i> | | | | | |
| 59 | 7198-6000-4013:0059 | Gyvenamoji (butų) | 59 | VALERIJA JACKIENĖ | 1 / 1 | 36.55 | 36.55 |
| <i>Pastabos:</i> | | <i>Butas; Su rūsiu 3,10 kv.m., pažymėtu R-53</i> | | | | | |
| 60 | 7198-6000-4013:0060 | Gyvenamoji (butų) | 60 | ONA ZALUBAITIENĖ | 1 / 1 | 36.95 | 36.95 |
| <i>Pastabos:</i> | | <i>Butas; Su rūsiu 3,10 kv.m</i> | | | | | |

Dokumentą parengė: Registratorė GENOVAITĖ DAINIENĖ



PAFVIRTINTA
[Signature]
direktoriaus

2010 m. rugpjūčio 26 d. įsakymu Nr. V-47

UAB „RADVILIŠKIO BŪSTAS“ DAUGIABUČIO GYVENAMOJO NAMO, ADRESU J.
JARAMINO G. 12, RADVILIŠKIS PATALPŲ SAVININKŲ SUSIRINKIMO

PROTOKOLAS

2017 m. birželio 21 d. Nr. LB-SP6 000388

Radviliškis

Susirinkimo vieta: Prie namo.

Susirinkimo laikas: pradžia: 18:00 val.
pabaiga: 18:00 val.

Susirinkime dalyvauja: name esančių butų ar kitų patalpų skaičius iš viso: 60
dalyvaujančių bendrasavininkių, turinčių balso teisę skaičius: 44

Kvorumas: Yra / Nėra (pabraukti).

Susirinkimo pirmininko ir susirinkimo sekretoriaus rinkimai:

Svarstyta:

Susirinkimo pirmininku išrinkti Gero Šulcietis.
Susirinkimo sekretoriumi išrinkti Valeriją Jachieną.

Nutarta: susirinkimo pirmininku išrinkti Gero Šulcietis
susirinkimo sekretoriumi išrinkti Valeriją Jachieną

Darbotvarkė:

1. Dėl stogo remonto darbų;
2. Kiti klausimai.

I. Svarstyta:

Susirinkimo metu gyventojams pristatytas namų ūkio apklausa protokolas pasiūlymus pateikė buvęs M. Jomai. Šių pasiūlymus pateikė G. Jomai. Remiantis mažiausios kainos kriterijumi, kaimiški žmonė laikiama UAB „Amano“ kaimo darbų kaina - 59.000 Eur su PVM.
Gyventojai papasakinti su šiluminiais darbais susijusius darbus apimtinis, kuo kuo pristatytas apmokėjimo terminas - 60 mėnesių.

Darbu vykdymui būtinas paprasčiausias namo projektas bei statybos leidimas. Dokumentų parengimas bei įėmimo bendras kainas - 686,09 Eur su PVŠ.

Informuoti, kad atliksiant darbus, darbus priziūre! techninis priziūretojas.

Gyventojams pasiūlyta pateikti įmonę, kurioje jau turėtų būti išlity išmokyjimo formos.

Informuoti, kad iš projekto parengimo ir dalį darbų būtų galima degti iš sukauptų lėšų. Šiuo atveju suma būtų 940,74 Eur.

Suprasindinti, kad sumas gali būti sumokėti, bet negali sumas būti dipteris neįu palikta.

Informuoti, kad gali rinktis dalyvavimą konkursų įmonę, nebūtinai pagal raštinis laiškus.

Gyventojai mokėjimo darbams sutikiamo - 5 metams, noma formoms - 10 metų.

Keičiamas senas slėgis darbas namo, būtų tvarkomas ir privatomoje laipimo lėšų arba papildoma: aptinkama.

Balsavimo rezultatai: už prieš susilaikė

Nutarta: Nutarta vykdymui patvirtinti susirinkimo dėl slėgio darbai keičimo ir audinio laip no dvejų savarakių. Sprendimui priimti užteks 25% + 1 gyventojų savarakių balsų.

II. Svarstyta:

Gyventojai: teirujasi, kad ir nebuvo patvirtinti dvejų Informuoti, kad buvo vykdomas malnavimas dėl dvejų keičimo, bet sprendimas neįvykdytas. Abi buvo dangumai.

Kito susirinkimo metu, bus pėl patvirtinti dvejų keičimo patvirtinimas ir sprendimas dėl keičimo.

Šiuo dviem neįvykdyta laip dvejų spjūno ir keičimo Taip pat balionas dvejų I laip. I audinio pagardai, kad būtų tvarkoma.

Taip pat pagardai lito susirinkimo metu gauti. II laipinis laipytis sumas ir spusti dėl ju namo.

Apibūdinimas pui 1 bilavimui;

1 km. kaina 25, 01 Euro su PVM / 1 km arba per 60
min. po 0,42 Euro su PVM.

Kito susirinkimo metu gyventojai praso UAB „Achema“ ir
UAB „Pakuoja orka“ įmonių atstovų. Gyventojai suvarto
minėti kaip namovė UAB „Pakuoja orka“.

Susirinkimo organizuotas pakavotiniis ne aukščiau
kaip po dvijs savaitis ir sprendimui priimti
dėlto 25%+1 savininkų balsų.

Balsavimo rezultatai: už prieš susilaikė

Notarta:

Pridedama:

1. Daugiabučio gyvenamojo namo, adresu J. Jaramino g. 12, Radviliškis savininkų
susirinkimo dalyvių sąrašas.

Susirinkimo pirmininkas:

(Parašas)

19 administravimo
sąjūdiškė
Sukaitienė
(Vardas, pavardė)

Susirinkimo sekretorius:

(Parašas)

D. Jachinė
(Vardas, pavardė)

Priedas Nr. 1

Prie daugiabučio gyvenamojo namo, adresu J. Jaramino g. 12, Radviliškis

Patalpų savininkų susirinkimo protokolo Nr. RS-SRG-000368

DAUGIABUČIO GYVENAMOJO NAMO, ADRESU J. JARAMINO G. 12, RADVILIŠKIS
BUTŲ IR KITŲ PATALPŲ SAVININKŲ SUSIRINKIMO DALYVIŲ SĄRAŠAS

2017 m. birželio 21 d.

Radviliškis

| Eil. Nr. | Vardas, pavardė | Buto Nr. | Parašas |
|----------|-----------------------|----------|-------------|
| 1 | Ceslė Gintoft | 57 | [Signature] |
| 2 | Stefanija Šauraitė | 31 | [Signature] |
| 3 | Vasilgera Vera | 23 | [Signature] |
| 4 | Audronė Poškienė | 50 | [Signature] |
| 5 | Natalija Jachnė | 59 | [Signature] |
| 6 | Edmundas Mašys | 29 | [Signature] |
| 7 | Nikolajus Galimikovas | 48 | [Signature] |
| 8 | Ana Lebedevičevė | 44 | [Signature] |
| 9 | Julija Šančienė | 43 | [Signature] |
| 10 | Rolė Makitienė | 45 | [Signature] |
| 11 | Glenn Prokhorov | 18 | [Signature] |
| 12 | Valada | | |
| 13 | Fedorija Kairėdovė | 16 | [Signature] |
| 14 | Daivutė Karalavičienė | 22 | [Signature] |
| 15 | Almantas Pildėvičius | 30 | [Signature] |
| 16 | Kostas Štirockis | 41 | [Signature] |
| 17 | Br. Kovaličevskis | 46 | [Signature] |
| 18 | Brigita Lekaitė | 58 | [Signature] |
| 19 | | | |
| 20 | | | |

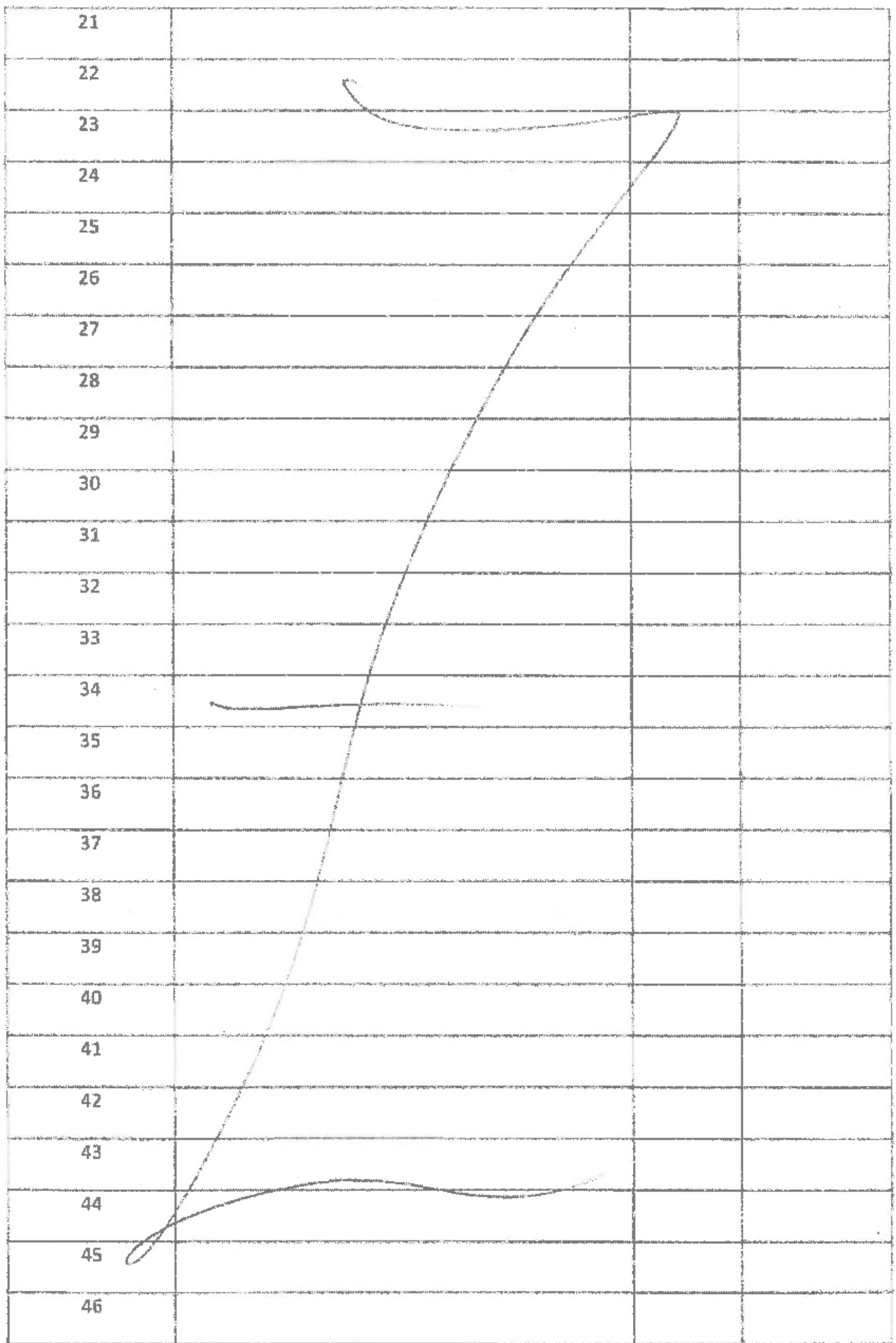

| | | | |
|----|--|--|--|
| 47 | | | |
| 48 | | | |
| 49 | | | |
| 50 | | | |
| 51 | | | |
| 52 | | | |
| 53 | | | |
| 54 | | | |
| 55 | | | |
| 56 | | | |
| 57 | | | |
| 58 | | | |
| 59 | | | |
| 60 | | | |

Susirinkimo pirmininkas:

[Handwritten signature]
 (Parasas)

Pastatų administravimo
 vadybininkė
 Ieva Šukartienė
 (Vardas, pavardė)

Susirinkimo sekretorius:

[Handwritten signature]
 (Parasas)

[Handwritten signature]
 (Vardas, pavardė)

PATVIRTINTA

direktoriaus

2010 m. rugpjūčio 26 d. įsakymu Nr. V-47

UAB „RADVILIŠKIO BŪSTAS“ DAUGIABUČIO GYVENAMOJO NAMO, ADRESU J.
JARAMINO G. 12, RADVILIŠKIS PATALPŲ SAVININKŲ PAKARTOTINIO SUSIRINKIMO

PROTOKOLAS
2017 m. liepos 18 d. Nr. RB-SPG-000379
Radviliškis

Susirinkimo vieta: Prie namo.

Susirinkimo laikas: pradžia: 18:00 val.
pabaiga: 18:00 val.

Susirinkime dalyvauja: name esančių butų ar kitų patalpų skaičius iš viso: 60
dalyvaujančių bendrasavininkių, turinčių balso teisę skaičius: 21

Kvorumas: Yra / Nėra (pabraukti).

Susirinkimo pirmininko ir susirinkimo sekretoriaus rinkimai:

Svarstyta:

Susirinkimo pirmininku išrinkti Jonas Šukaitis
Susirinkimo sekretoriumi išrinkti Simonas Paškevičius

Nutarta: susirinkimo pirmininku išrinkti Jonas Šukaitis
susirinkimo sekretoriumi išrinkti Simonas Paškevičius

Darbotvarkė:

1. Dėl stogo remonto darbų;
2. Kiti klausimai.

I. Svarstyta:

Pakartotinio susirinkimo metu vii pristatytos stogo
dangos keitimui laukus dalyvavusias ironei Katiou-
sios laines butuėjumi laimėjusi laikomo UAB „Avana“.
Bet pabruto susirinkimo metu gyventojai susidomejimo
išvieski imonei UAB „Palaučio ardo“. Pabruto, kad
mihalinpos projektas ir statybos leidimas, kurij vertė
686,07 eur. PAM siūlyta panaudoti pabruto
pabruto laimo laimo, kad už projektą ir statybos

keičiantis nerūšėti papildomai mokėti UAB „Palūvoje arka“
atpažinti sumatą ir kainą yra 60128,05 Lt PVM.
Apie stojimą pristatoma preliminarūs menesinis įmokos pasiūly-
mus mangono UAB „Palūvoje arka“, sutikiamas įsivokėjimo
terminas 60 min. Daugiam sutikiamas mokomius
darbams - 5 metai, rematomius - 10 metų. Stogo dangos
remontas atliktas menavojas (modernizacija) reikalavimus.

~~_____~~

Balsavimo rezultatai: už 16 prieš 1 susilaikė 3

Nutarta: Atlikti stogo dangos remontas pagal UAB „Palūvoje
arka“ pateiktą sumatą. Įsivokėjimo terminas - 60 min.
Projektui panaudoti sukaupto privačomojo kaupimo lėšas.
II. Svarstyta: di lūnias lėšas panaudoti stogo dangos keitimui.

~~_____~~

[Large handwritten scribble]

Balsavimo rezultatai: už prieš susilaikė

Nutarta:

Priedama:

1. Daugiabučio gyvenamojo namo, adresu J. Jaramino g. 12, Radviliškis savininkų susirinkimo dalyvių sąrašas.

Susirinkimo pirmininkas:

[Handwritten signature]
(Parašas)

Patvirtinimo
vadybininkė
Ieva Šukantienė
(Vardas, pavardė)

Susirinkimo sekretorius:

[Handwritten signature]
(Parašas)

[Handwritten signature]
(Vardas, pavardė)

Priedas Nr. 1

Prie daugiabučio gyvenamojo namo, adresu J. Jaramino g. 12, Radviliškis

Patalpų savininkų susirinkimo protokolo Nr. RA-SPG-000379

DAUGIABUČIO GYVENAMOJO NAMO, ADRESU J. JARAMINO G. 12, RADVILIŠKIS
BUTŲ IR KITŲ PATALPŲ SAVININKŲ SUSIRINKIMO DALYVIŲ SARAŠAS

2017 m. birželio 21 d.

Radviliškis

| Eil. Nr. | Vardas, pavardė | Buto Nr. | Parašas |
|----------|---|----------|-------------|
| 1 | Verza Vasiljeva | 23 | [Signature] |
| 2 | Česlava Guroft | 54 | [Signature] |
| 3 | Glėna Dėzozova | 18 | [Signature] |
| 4 | Ona Štigonaitienė | 49 | [Signature] |
| 5 | Pr. Kovaliauskienė | 46 | [Signature] |
| 6 | 1/ Furubisa | 19 | [Signature] |
| 7 | Velatkeičis | 22 | [Signature] |
| 8 | Aldona Ona Jonaitienė | 13 | [Signature] |
| 9 | Valerija Jurekė | 59 | [Signature] |
| 10 | Nikolajus Kalinikovas | 48 | [Signature] |
| 11 | Jurgita Štiraucėnienė (nuomin) | 33 | [Signature] |
| 12 | Edelfurija Laukaitienė | 31 | [Signature] |
| 13 | Yreka Jankauskienė | 56 | [Signature] |
| 14 | Dali Štreičikienė | 45 | [Signature] |
| 15 | Julijona Šauklienė | 43 | [Signature] |
| 16 | Lebedevičienė Alka | 44 | [Signature] |
| 17 | Limardas Paškevičius | 30 | [Signature] |
| 18 | Radviliškio rajono sav. administracijos | 1 | [Signature] |
| 19 | -1- | 33 | [Signature] |
| 20 | -1- | 47 | [Signature] |

| | | | |
|----|------------------------|-----------|---------------|
| 21 | <i>Budžoni Pāskūni</i> | <i>50</i> | <i>APostz</i> |
| 22 | | | |
| 23 | | | |
| 24 | | | |
| 25 | | | |
| 26 | | | |
| 27 | | | |
| 28 | | | |
| 29 | | | |
| 30 | | | |
| 31 | | | |
| 32 | | | |
| 33 | | | |
| 34 | | | |
| 35 | | | |
| 36 | | | |
| 37 | | | |
| 38 | | | |
| 39 | | | |
| 40 | | | |
| 41 | | | |
| 42 | | | |
| 43 | | | |
| 44 | | | |
| 45 | | | |
| 46 | | | |

| | | | |
|----|--|--|--|
| 47 | | | |
| 48 | | | |
| 49 | | | |
| 50 | | | |
| 51 | | | |
| 52 | | | |
| 53 | | | |
| 54 | | | |
| 55 | | | |
| 56 | | | |
| 57 | | | |
| 58 | | | |
| 59 | | | |
| 60 | | | |

Susirinkimo pirmininkas:

[Signature]
 (Vardas)

Užsienio administravimo
 vadybininkė
 Ieva Sukaitienė
 (Vardas, pavardė)

Susirinkimo sekretorius:

[Signature]
 (Pavardė)

[Signature]
 (Vardas, pavardė)

| | | | |
|--|--|--|--|
| | | | |
| | | | |
| | | | |
| | | | |
| | | | |

Aš, Limantas Paskevicius, a.k. 38310110797,
vardas, pavardė,

tel.nr. 860442225 sutinku išimti statybą leidžiantį dokumentą.

Paskevicius
paras

NUMATOMŲ ATLIKTI DARBŲ ir DEFJEKTAVIMO AKTAS Nr. DA100342

Data: 2017-04-26

Klientas: Radviliškio Būstas Objektas: J. Jaramino g. 12, Radviliškis, Radviliškio miesto

Problema: Gyventojai prašo uždenkti naujai stogą midine dangą su šiltinimu

Defektas: Gyventojai prašo uždenkti naujai stogą midine dangą su šiltinimu

Defekto vieta: Stogas

Sprendimas: pakeisti stogą nauja midine dangą su šiltinimu: 20cm polistiroliu ir 5cm kieta akmens vara, pėmūryti kaminus, apskardinti naujai parapetą ir ventiliacinius kaminų viršūnes, pakeisti alsuoklius.

| Numatomų darbų ir medžiagų aprašymas | Mato vnt. | Kiekis |
|--|-----------|--------|
| Darbai | | |
| Stogo dangos nusišlavimas | kv. m | 740 |
| Pūslių remontas | kv. m | 100 |
| Senų parapeto skardų nuėmimas 20x50x20 | m | 193 |
| Senų ventiliacinių kaminėlių nugriovimas | m3 | 4 |
| Šiukšlių, senų plytų, blokinių stogelių nusikėlimas ir naujų medžiagų | val. | 6 |
| Parapeto kėlimas mūrijant dujų silikato blokeliais (ilgis 59,9cm, aukštis | kv. m | 289,5 |
| Ventiliacinių kaminėlių mūrijimas silikatinėmis plytomis naudojant sausus mūro | m3 | 4,1 |
| Įlajų keitimas | vnt. | 2 |
| Stogo lyginimas, nuolydžio darymas kai pilamas smėlis | m3 | 5 |
| Stogo dangos šiltinimas naudojant 20cm frezuotą polistirolij | kv. m | 810 |
| Stogo šiltinimas EPS 80 Paroc 5 cm akmens vata | kv. m | 810 |
| Apatinės midinės stogo dangos klėjavimas Mida Unifleks PV S3s | kv. m | 840 |
| Viršutinės midinės stogo dangos klėjavimas Mida Unifleks PV S3s | kv. m | 840 |
| Parapeto skardinimas 20x50x20cm cinkuota skarda | m | 193 |
| Aptrupėjusių sienų tinkavimas naudojant sausus tinko mišinius | kv. m | 60 |
| Ventiliacinių kaminėlių viršūnių apskardinimas cinkuota skarda | kv. m | 60 |
| Naujo liuko padarymas 1,8x1,8m (kaina apie 300 eurų be PVM) | vnt. | 2 |
| Stogo dangos kvėpavimo kaminėlių montavimas | vnt. | 17 |
| Balkono parapetų apskardinimas cinkuota skarda 10x10cm | kv. m | 18,8 |
| Senų alsuoklių D110 pakeitimas plastikiniiais (12vnt) | m | 24 |
| Statybinių šiukšlių pridavimas į ŠRAC, kai 1T-200 eurų be PVM | T | 8 |
| Metalinių laikiklių 5x50x5cm montavimas ant parapeto, kad pritvirtinti skardas | vnt. | 97 |
| Senų latakų demontavimas | m | 6 |
| Senų lietvamzdžių demontavimas | m | 2 |
| Naujo latakų sumontavimas D125mm | m | 6 |
| Naujo lietvamzdžio D90mm sumontavimas | m | 2 |
| Preliminari SUMA be PVM: | | |

Aktą paruošė: Darbų vykdytojas Vaidas Steponavičius

(vardas, pavardė, parašas, kontaktinis telefonas)

| Eil. Nr. | Fotografija | Pastaba |
|----------|-------------|---------|
|----------|-------------|---------|

1



2



3



4



Spausdinò: Ieva Šukaitienė (Servisas)



LITUVOS RESPUBLIKA

JURIDINIŲ ASMENŲ REGISTRAS

REGISTRAVIMO PAŽYMĖJIMAS

Pavadinimas: **Gintaro Adomaičio IĮ**
Kodas: **301842805**
Teisinė forma: **Individuali įmonė**
Įregistravimo data: **2008 m. rugpjūčio 26 d.**
Registro tvarkytojas: **Valstybės įmonė Registrų centras**
Pažymėjimą išdavė: **Valstybės įmonės Registrų centro Šiaulių filialas**

Šiaulių filialo Juridinių asmenų registravimo skyriaus
l.e.p. vedėjas-juriskonsultas



Aušra Girininkienė
Aušra Girininkienė

Pažymėjimas išduotas: **2008 m. rugpjūčio 26 d.**

Nr. 125185

1. Juridinių asmenų registre [registruota:

Pavadinimas: **Gintaro Adomaičio I**
Kodas: **301842805**
Teisinė forma: **Individuali (monė)**
Teisinis statusas: **Teisinis statusas ne[registruotas**
Buveinės adresas: **Radviliškio r. sav. Radviliškio m. Maironio g. 53**
NTR objekto kodas: **7182-0003-3010**
(registravimo data: **2008-08-26**
Versija: **7 (2014-06-12)**
Duomenų būklė: **Pilnai sutvarkyti duomenys**
Registro tvarkytojas: **Valstybės įmonės Registrų centro Šiaulių filialas**

2. Filialai, atstovybės registruoti Lietuvoje: **rašų nėra**

3. Kapitalas ir akcijos: **rašų nėra**

4. Veiklos tikslai ir rūšys:

- Tikslai: **numatytos veiklos organizavimas ir pelno siekimas**
- 4.1. **45 - Varklinių transporto priemonių ir motociklų didmeninė ir mažmeninė prekyba bei remontas**
 - 4.2. **47 - Mažmeninė prekyba, išskyrus varklinių transporto priemonių ir motociklų prekybą**
 - 4.3. **68 - Nekilnojamojo turto operacijos**
 - 4.4. **71 - Architektūros ir inžinerijos veikla; techninis tikrinimas ir analizė**
 - 4.5. **81 - Pastatų aptarnavimas ir kraštovaldžio tvarkymas**

5. Organai:

5.1.

Vadovas
Registruota: **Nuo 2008-08-26**
Dokumentas (-ai): **Aprašytas (-ti) p. 14.2**

5.1.1.

Asmuo: **GINTARAS ADOMAITIS, , direktorius**
Paskyrimo (išrinkimo) data **2008-08-18**
Registruota: **Nuo 2008-08-26**
Radviliškio r. sav. Radviliškio m. Maironio g. 53
Dokumentas (-ai) **aprašytas (-ti) p. 14.2**

6. Dalyviai:

6.1.

Savininkas
Registruota: **Nuo 2008-08-26**
Dokumentas (-ai): **Aprašytas (-ti) p. 14.2**

6.1.1.

Asmuo: **GINTARAS ADOMAITIS,**
Registruota: **Nuo 2008-08-26**
Radviliškio r. sav. Radviliškio m. Maironio g. 53
Dokumentas (-ai) **aprašytas (-ti) p. 14.2**

7. Taisyklė, pagal kurią asmenys veikia juridinio asmens vardu:

7.1.

Vienasmenis atstovavimas
Registruota: **Nuo 2008-08-26**
Aprašymas: **Juridinio asmens vardu veikia vadovas**
Dokumentas (-ai): **Aprašytas (-ti) p. 14.2**

8. Licencijuojama veikla: **rašų nėra**

9. Kiti duomenys:

Finansinių metų pradžia: **01-01**
Finansinių metų pabaiga: **12-31**

10. Žymos: **rašų nėra**

11. Bankrotas: **rašų nėra**

12. Veiklos apribojimai: **rašų nėra**

13. Finansinės atskaitomybės pateikimas: įrašų nėra

14. Dokumentai:

14.1.

Nuostatai

Dokumento data: 2008-08-18

Gautas 2008-08-20, įregistruotas 2008-08-26

14.2.

Prašymas registruoti Juridinių asmenų registre

Dokumento data: 2008-08-19

Gautas 2008-08-20, įregistruotas 2008-08-26

Notaro žyma: Radvilėškio rajono 2-asis notarų biuras, not. ALDONA STRIČKIENĖ, Reg. Nr. 11440, notarinio veiksmo atlikimo data 2008-08-19

Aprašymas: Dėl juridinio asmens įregistravimo

15. Kita informacija: įrašų nėra

16. Kontaktinė informacija:

Telefono numeris: 842243516

Mobilusis telefonas: 869955993

Elektroninio pašto adresas: vilma.adom@gmail.com

Įrašas tikras

2014-06-12 15:26:38

Dokumentą atspausdino:

Šiaulių filialo Juridinių asmenų registravimo skyriaus

Vedėja



AUŠRA GIRININKIENĖ



STATYBOS PRODUKCIJOS
SERIFIKAVIMO CENTRAS

Valstybės įmonė Statybos produkcijos sertifikavimo centras, įmonės kodas 110068926, Linkmenų g. 28, LT-08217 Vilnius

KVALIFIKACIJOS ATESTATAS

Nr.27828

Vilma Adomaitienė

A.k. 46211110610

Suteikta teisė eiti ypatingo statinio projekto vadovės ir ypatingo statinio projekto vykdymo priežiūros vadovės pareigas.

Statiniai: gyvenamieji pastatai, negyvenamieji pastatai (išskyrus gamybos ir pramonės paskirties), kiti inžineriniai statiniai.

Direktorius



Robertas Encius

17516

Išduotas 2016 m. lapkričio 30 d.
Pirmą kartą išduotas 2011 m. gruodžio 27 d.

Kvalifikacijos atestatų registras skelbiamas www.spsc.lt



VILNIAUS GEDIMINO TECHNIKOS UNIVERSITETAS

BAKALAURO
DIPLOMAS

Tomas Buntinas

2010 METAIS BAIGĖ

*energetikos ir transporto statybos
universitetinių pirmosios pakopos studijų programą*
(valstybinis kodas 61202T102)

IR JAM SUTEIKTAS

*statybos inžinerijos bakalauro
laipsnis*



prof. habil. dr. Romualdas Ginevičius

Vilnius, 2010 m. birželio 23 d.
Registracijos Nr. 2-7411

Universiteto kodas 111950243
Diplomo kodas 6107

BK Nr. 008141